



Kellermann

high quality motorcycle products

Made in Germany



2019

A radial engine is the central focus, with its cylinders arranged in a circle. Each cylinder has a glowing orange light at its base. The engine is mounted on a stand. In the background, a motorcycle wheel and other mechanical parts are visible, suggesting a workshop or exhibition setting.

Kellermann
www.kellermann-online.com



Inhalt

Atto® & micro S & Rhombus S

Atto® DF	4
Atto® & Atto® Dark	6
Atto® RB & Atto® RB Dark	8
Atto® WL & Atto® WL Dark	10
micro S DF Dark	12
micro S Dark	14
Rhombus S DF Dark	16
Rhombus S Dark	18
Rhombus S Extreme	20

Bullet 1000®

Bullet 1000® DF	22
Bullet 1000® Dark	24
Bullet 1000® Extreme	26
Bullet 1000® PL white	28
Bullet 1000® PL	30
Bullet 1000® RB	32

micro 1000® & micro Rhombus

micro 1000® DF & micro 1000® DF Dark	34
micro 1000® Dark	36
micro 1000® Extreme	38
micro 1000® PL	40
micro 1000® LED & micro 1000® LED white	42
micro 1000® Halogen	44

micro Rhombus DF & micro Rhombus DF Dark	46
micro Rhombus Dark	48
micro Rhombus Extreme	50
micro Rhombus PL	52
micro Rhombus LED	54

BL 2000 & BL 1000

BL 2000	56
BL 1000 Dark	58
BL 1000 LED	60
BL 1000 Halogen yellow	62

Blinker Zubehör

Zubehör Atto® & micro S & Rhombus S Serie	64
Zubehör Bullet 1000® Serie & Montageplatten	66
Zubehör micro Serien	67
Zubehör BL Serien & Austauschgrundkörper	68

Multifunktionale Assistenz-Systeme

i.MAS – CR4®	69
--------------------	----

Elektronisches Zubehör

Blinkrelais R 1 & Blinkrelais R 2	70
i.LOAD, i.BOS, i.SED, i.LASH	72

Kennzeichenleuchte KL1	74
------------------------------	----

Kennzeichenhalter & Zubehör

KH 2000 mit KL 1	75
KH 1000	76
Fahrzeugadapter	77

Kettenwerkzeug KTW 2.5	78
------------------------------	----

Wissenswertes

Funktionsübersicht Atto®	80
Funktionsübersicht micro S & Rhombus S	81
Funktionsübersicht Bullet 1000®	82
Funktionsübersicht micro 1000®	83
Funktionsübersicht micro Rhombus	84
Funktionsübersicht BL 2000 / BL 1000	85
Anbauvorschriften	86

Impressum	87
-----------------	----





Sensationelles Multitalent

Die 3in1 Sensation im Atto®-Gehäuse – das gab es so noch nie: Mit dem Atto® DF folgt das neueste und mit Abstand spektakulärste Mitglied der erfolgreichen Atto®-Serie! Den kleinsten weltweit zugelassenen Blinker gibt es jetzt auch in der begehrten 3in1-Kombination als Blinker mit integriertem Rück- und Bremslicht.

Hinter dem extrem kleinen und sensationell leuchtstarken Atto® DF verbirgt sich ein optisches und technisches Multitalent: Mit einer Lichtfläche, die vier Mal auf eine 1 Cent Münze passt, verschwindet er optisch quasi vollständig am Heck! Dank des Miniaturgehäuses kann das Motorradheck so minimalistisch und individuell wie nie zuvor gestaltet werden. In Action strahlt der Atto® DF aber mit der, für Kellermann Produkte legendären Intensität – denn nicht die Größe sondern die Leuchtkraft ist entscheidend! Blinker, Rück- und Bremsleuchte warnen mit einer kompromisslosen Leuchtkraft und halten den nachfolgenden Verkehr auf Abstand!

Kellermanns bekannte HighPower LED Technologie** zusammen mit der neuen EXtranz® - Extreme Optical Transparency Technology schaffen eine optimierte Lichtlenkung in einem ausgeklügelten System aus Linsen und Reflektoren und ermöglichen so diese sensationelle Leuchtkraft bei wahrlich minimaler Größe. Der Atto® DF lässt sich vielseitig mit anderen Varianten der Atto®-Serie oder auch anderen Serien kombinieren.

Die komplette Elektronik des Atto® DF ist innerhalb des Gehäuses untergebracht, sodass der Atto® DF direkt am 12 Volt Netz betrieben werden kann.*

*U. U. ist elektronisches Zubehör nötig.

**Kombination aus der IC gesteuerten Longlife Protection Guard® Schaltung mit Hochleistungs-LEDs neuester Bauart.



ECE-geprüft für hinten

- Ersetzen das bestehende Rück-/Bremslicht sowie die Blinker
- Sensationell klein - spektakulär hell
- EXtranz® - Extreme Optical Transparency Technology
- Kellermann HighPower LED Technologie
- Longlife Protection Guard®, IC gesteuert, 330 kHz getaktet
- Hochwertiges Metallgehäuse
- Geeignet für 12 Volt Gleichspannungsbordnetze
- Mit M5x0,5x6,5 mm Befestigungsgewinde
- Europaweit geschütztes Design

Artikel Bezeichnung

Ausführung

Artikel-Nr.

Empf. VK-Preis

Einheit

Atto® DF

mit klarem Glas

1 chrom 156.100 € 109,95 Stück

2 schwarz 156.200 € 99,95 Stück

Zubehör

Seiten 64+65

elektronisches Zubehör

Seiten 69-73

Funktionsübersicht

Seite 80

Atto® DF





Sensation

Mit dem Atto®/Atto® Dark ist die Quadratur des Kreises gelungen: Dieser Blinker ist extrem klein und dabei auch noch spektakulär hell. Kompakt und leuchtstark: Diese Kombination macht den Atto®/Atto® Dark zu einer wahren Sensation!

Nie war einer unserer Blinker kleiner. Zum Vergleich: Die Lichtfläche des Atto®/Atto® Dark passt vier Mal auf eine 1 Cent Münze! Diese konsequente Reduzierung eröffnet völlig neue Gestaltungsoptionen am Motorrad. Durch den Atto®/Atto® Dark kann die Komponente „Blinker“ am Motorrad optisch quasi verschwinden. Dieser Blinker fällt nur auf, wenn er wirklich muss.

Wenn er dann blinkt, strahlt er mit einer Intensität, welche die Produkte von Kellermann legendär und das Unternehmen immer wieder zum Trendsetter gemacht haben. Der Atto®/Atto® Dark bietet bei minimaler Größe eine maximale Leuchtstärke, kurz gesagt: er ist „sensationell klein – spektakulär hell“. Wir empfehlen, nicht zu lange direkt in das Licht dieses kleinen Kraftwerks zu schauen!

Eine optimierte Lichtlenkung wird durch ein ausgeklügeltes System aus Linsen und Reflektoren erreicht. Neben der bekannten Kellermann HighPower LED Technologie** kommt hier die neue EXtranz® - Extreme Optical Transparency Technology zum Einsatz, die diese Kombination erst ermöglicht.

Die komplette Elektronik des Atto®/Atto® Dark ist innerhalb des Gehäuses untergebracht, damit kann dieser Blinker direkt am 12 Volt Netz betrieben werden.*

*U. U. ist elektronisches Zubehör nötig.

**Kombination aus der IC gesteuerten Longlife Protection Guard® Schaltung mit Hochleistungs-LEDs neuester Bauart.

ECE-geprüft für vorne und hinten

- **Sensationell klein - spektakulär hell**
- **EXtranz® - Extreme Optical Transparency Technology**
- **Kellermann HighPower LED Technologie**
- **Longlife Protection Guard®, IC gesteuert, 330 kHz getaktet**
- **Hochwertiges Metallgehäuse**
- **Geeignet für 12 Volt Gleichspannungsbordnetze**
- **Mit M5 x 0,5 x 6,5 mm Befestigungsgewinde**
- **Europaweit geschütztes Design**



Artikel Bezeichnung

Ausführung

Artikel-Nr.

Empf. VK-Preis

Einheit

Atto®
mit klarem Glas

1 chrom 152.100 € 64,95 Stück

2 schwarz 152.200 € 59,95 Stück

Atto® Dark mit stark getöntem Glas

3 schwarz 153.100 € 64,95 Stück

Zubehör
Seiten 64+65
elektronisches Zubehör
Seiten 69-73
Funktionsübersicht
Seite 80

Atto®

Atto® Dark





© <http://www.naumann.bike>



© <https://www.engels-schmiede.de>



„Rot sehen“ auf den Punkt gebracht!

Der Atto® RB/RB Dark ist ein weiteres Mitglied der erfolgreichen Atto®-Familie und das kleinste zugelassene Rück- und Bremslicht der Welt für Motorräder. Schon der Atto®/Atto® Dark definierten eine völlig neue Kategorie von Blinkern: Sensationell klein und dabei spektakulär hell. Das Rück- und Bremslicht des Atto® RB/RB Dark macht da keinen Unterschied und geht aufgrund der Doppelfunktion noch einen Schritt weiter.

Die Lichtfläche des Atto® RB/RB Dark passt vier Mal auf eine 1 Cent Münzel! Damit kann das Heck eines Bikes jetzt optisch noch mehr aufgeräumt werden. Dieses Rück- und Bremslicht fällt nur auf, wenn er wirklich muss.

Das Bremslicht des Atto® RB/RB Dark warnt mit einer kompromisslosen Leuchtstärke, welche ihresgleichen sucht. Dieses Bremslicht strahlt extrem stark und hält den nachfolgenden Verkehr auf Abstand. Damit sorgt der Atto® RB/RB Dark für mehr Sicherheit im Straßenverkehr.

Der Atto® RB/RB Dark ermöglicht gleich mehrere Anbausituationen und bietet somit noch mehr Möglichkeiten zur Individualisierung jedes Bikes. Er kann paarweise und sogar mittig als Einzelleuchte verbaut werden!

Eine optimierte Lichtlenkung wird durch ein ausgeklügeltes System aus Linsen und Reflektoren erreicht. Neben der bekannten Kellermann HighPower LED Technologie** kommt hier die neue EXtranz® - Extreme Optical Transparency Technology zum Einsatz, die diese Kombination erst ermöglicht.

Die komplette Elektronik des Atto® RB/RB Dark ist innerhalb des Gehäuses untergebracht, damit kann dieses Rück- und Bremslicht direkt am 12 Volt Netz betrieben werden.*

* U. U. ist elektronisches Zubehör nötig.

** Kombination aus der IC gesteuerten Longlife Protection Guard® Schaltung mit Hochleistungs-LEDs neuester Bauart.

ECE-geprüft für hinten

- Ersetzen das bestehende Rück-/Bremslicht
- Sensationell klein - spektakulär hell
- EXtranz® - Extreme Optical Transparency Technology
- Kellermann HighPower LED Technologie
- Longlife Protection Guard®, IC gesteuert, 330 kHz getaktet
- Hochwertiges Metallgehäuse
- Geeignet für 12 Volt Gleichspannungsbordnetze
- Mit M5x0,5x6,5 mm Befestigungsgewinde
- Europaweit geschütztes Design



Zubehör Seiten 64+65 | elektronisches Zubehör Seiten 69-73
Funktionsübersicht Seite 80

Atto® RB



Atto® RB Dark



Artikel Bezeichnung	Ausführung	Artikel-Nr.	Empf.VK-Preis	Einheit
Atto® RB mit klarem Glas	1 chrom	158.100	€ 64,95	Stück
	2 schwarz	158.200	€ 59,95	Stück
horizontale Montage				
Atto® RB Dark mit stark getöntem Glas	3 schwarz	159.100	€ 64,95	Stück

Artikel Bezeichnung	Ausführung	Artikel-Nr.	Empf.VK-Preis	Einheit
Atto® RB mit klarem Glas	1 chrom	158.150	€ 64,95	Stück
	2 schwarz	158.250	€ 59,95	Stück
vertikale Montage				
Atto® RB Dark mit stark getöntem Glas	3 schwarz	159.150	€ 64,95	Stück



© <http://www.diamond-atelier.com>

© <http://www.black-biker.de>

The „White“ Light

Der Atto® WL/WL Dark ist das neueste Mitglied der erfolgreichen Atto®-Familie und gleichzeitig das erste reine Positionslicht im Hause Kellermann. Schon der Atto®/Atto® Dark definierten eine völlig neue Kategorie von Blinkern: sensationell klein und dabei spektakulär hell. Kompakt und leuchtstark: Diese Kombination macht den Atto® WL/WL Dark zu einer wahren Sensation!

Die Lichtfläche des Atto® WL/WL Dark passt vier Mal auf eine 1 Cent Münze! Diese konsequente Reduzierung eröffnet völlig neue Gestaltungsoptionen am Motorrad. Durch den Atto® WL/WL Dark kann die Komponente „Standlicht/Positionslicht“ am Motorrad optisch quasi verschwinden.

Die Positionsleuchten strahlen mit einer Intensität, welche die Produkte von Kellermann legendär und das Unternehmen immer wieder zum Trendsetter gemacht haben. Der Atto® WL/WL Dark bietet bei minimaler Größe eine maximale Leuchtstärke, kurz gesagt: er ist „sensationell klein – spektakulär hell“. Damit sorgt der Atto® WL/WL Dark für mehr Sicherheit im Straßenverkehr.

Der Atto® WL/WL Dark ist nicht nur für Motorräder zugelassen, sondern auch für alle anderen Fahrzeuge wie z. B. Quads, PKW und Anhänger (zugelassen nach ECE-R7).

Eine optimierte Lichtlenkung wird durch ein ausgeklügeltes System aus Linsen und Reflektoren erreicht. Neben der bekannten Kellermann HighPower LED Technologie** kommt hier die neue EXtranz® - Extreme Optical Transparency Technology zum Einsatz, die diese Kombination erst ermöglicht.

Die komplette Elektronik des Atto® WL/WL Dark ist innerhalb des Gehäuses untergebracht, damit kann dieses Positionslicht direkt am 12 Volt Netz betrieben werden.*

*U. U. ist elektronisches Zubehör nötig.

**Kombination aus der IC gesteuerten Longlife Protection Guard® Schaltung mit Hochleistungs-LEDs neuester Bauart.

ECE-geprüft für vorne

Verwendbar an allen Fahrzeugen

(z. B. Motorrad, Quad, PKW, Super Seven, Anhänger, etc.)

- **Erhöhte Sicherheit durch verbesserte Sichtbarkeit**
- **Ersetzen das bestehende Stand-/Begrenzungslicht**
- **Sensationell klein - spektakulär hell**
- **EXtranz® - Extreme Optical Transparency Technology**
- **Kellermann HighPower LED Technologie**
- **Longlife Protection Guard®, IC gesteuert, 330 kHz getaktet**
- **Hochwertiges Metallgehäuse**
- **Geeignet für 12 Volt Gleichspannungsbordnetze**
- **Mit M5x0,5x6,5 mm Befestigungsgewinde**
- **Europaweit geschütztes Design**



Artikel Bezeichnung

Ausführung

Artikel-Nr.

Empf. VK-Preis

Einheit

Atto® WL
mit klarem Glas

1 chrom 154.100 € 64,95 Stück

2 schwarz 154.200 € 59,95 Stück

Atto® WL Dark mit stark getöntem Glas

3 schwarz 155.100 € 64,95 Stück

Zubehör

Seiten 64+65

elektronisches Zubehör

Seiten 69-73

Funktionsübersicht

Seite 80

Atto® WL



Atto® WL Dark





micro S DF Dark

Made in Germany®

3 years warranty

Multitalent in micro

Mit dem micro S DF Dark erstrahlt die micro-Serie in neuem Format und eröffnet völlig neue Gestaltungsoptionen am Motorrad! Optisch lässt die drastische Größenreduzierung und das stark getönte Glas des Blinkers mit integriertem Rück- und Bremslicht gleich drei Komponenten quasi vollständig verschwinden. Zusätzlich bietet die 3in1-Kombination eine optimale Möglichkeit der Gewichtsreduzierung am Motorrad.

Die charakteristisch strahlenden Doppelrückleuchten auf Basis zweier Hochleistungs-LEDs und der bewährten Kellermann HighPower LED Technologie** sind im Straßenverkehr nicht zu übersehen. Geeignet für alle Motorradtypen.

Die komplette Elektronik des micro S DF Dark ist innerhalb des Gehäuses untergebracht, damit kann dieser Blinker direkt am 12 Volt Netz betrieben werden.*

*U. U. ist elektronisches Zubehör nötig.

**Kombination aus der IC gesteuerten Longlife Protection Guard® Schaltung mit Hochleistungs-LEDs neuester Bauart.

ECE-geprüft für hinten

- Ersetzen das bestehende Rück-/Bremslicht sowie die Blinker
- Sensationelle, neue Heckoptik
- EXtranz® - Extreme Optical Transparency Technology
- Kellermann HighPower LED Technologie
- Longlife Protection Guard®, IC gesteuert, 330 kHz getaktet
- Hochwertiges Metallgehäuse
- Geeignet für 12 Volt Gleichspannungsbordnetze
- Mit M5x0,5x6,5 mm Befestigungsgewinde
- Europaweit geschütztes Design



Artikel Bezeichnung

micro S DF Dark
mit stark getöntem Glas

Ausführung

1 schwarz

Artikel-Nr.

163.100

Empf. VK-Preis

€ 89,95

Einheit

Stück

Zubehör

Seiten 64+65
elektronisches Zubehör
Seiten 69-73

Funktionsübersicht

Seite 81

micro S DF Dark





Intelligent getarnt

Der micro S Dark gehört zur komprimierten Version „S“ der renommierten Kellermann micro 1000® Serie. Im neuen Format spiegelt der micro S Dark den starken Trend zu noch komprimierteren Leuchten wider und eröffnet völlig neue Gestaltungsmöglichkeiten am Motorrad. Durch die drastische Größenreduzierung und das stark getönte Blinkerglas verschwindet die Komponente „Blinker“ quasi vollständig. Im Einsatz aber strahlen die Hochleistungs-LEDs mit der für Kellermann Blinker legendären Leuchtkraft und Brillanz.

Ein ausgeklügeltes System aus Linsen und Reflektoren ermöglicht mit Hilfe der bekannten Kellermann Highpower LED Technologie** und der neuen EXtranz® - Extreme Optical Transparency Technology eine optimierte Lichtlenkung. Geeignet für alle Motorradtypen.

Die komplette Elektronik des micro S Dark ist innerhalb des Gehäuses untergebracht, sodass dieser Blinker direkt am 12 Volt Netz betrieben werden kann.*

*U. U. ist elektronisches Zubehör nötig.

**Kombination aus der IC gesteuerten Longlife Protection Guard® Schaltung mit Hochleistungs-LEDs neuester Bauart.

ECE-geprüft für vorne und hinten

- **Stark getöntes Glas – spektakulär hell**
- **EXtranz® - Extreme Optical Transparency Technology**
- **Kellermann HighPower LED Technology**
- **Longlife Protection Guard®, IC gesteuert, 330 kHz getaktet**
- **Hochwertiges Metallgehäuse**
- **Geeignet für 12 Volt Gleichspannungsbordnetze**
- **Mit M5 x 0,5 x 6,5 mm Befestigungsgewinde**
- **Europaweit geschütztes Design**

NEU



Artikel Bezeichnung

micro S Dark
mit stark getöntem Glas

Ausführung

1 schwarz

Artikel-Nr.

162.100

Empf. VK-Preis

€ 69,95

Einheit

Stück

Zubehör
Seiten 64+65
elektronisches Zubehör
Seiten 69 - 73
Funktionsübersicht
Seite 81

micro S Dark





Rhombus S DF Dark

Made in Germany®

3 years warranty

Kantig talentiert

Der neue Rhombus S DF Dark kombiniert Blinker mit Rück- und Bremslicht und maximiert damit Ihre individuellen Gestaltungsmöglichkeiten am Heck! Optisch maximal getarnt und gleichzeitig ein Multitalent: Das originale Rücklicht entfällt und wird ersetzt durch die charakteristisch strahlenden Doppelrückleuchten auf Basis von Hochleistungs-LEDs und der bewährten Kellermann HighPower LED Technologie.**

Im Ruhezustand unscheinbar, in Action nicht zu übertreffen: Mit einer strahlenden Leuchtkraft hält er den nachfolgenden Verkehr auf Abstand und sorgt für mehr Sicherheit im Straßenverkehr. Das komprimierte Gehäuse des Rhombus S DF Dark beherbergt sowohl den Blinker, als auch Rück- und Bremslicht und bietet somit eine optimale Möglichkeit der Gewichtsreduzierung am Motorrad. Geeignet für alle Motorradtypen.

Die komplette Elektronik des Rhombus S DF Dark ist innerhalb des Gehäuses untergebracht, damit kann dieser Blinker direkt am 12 Volt Netz betrieben werden.*

*U. U. ist elektronisches Zubehör nötig.

** Kombination aus der IC gesteuerten Longlife Protection Guard® Schaltung mit Hochleistungs-LEDs neuester Bauart.

ECE-geprüft für hinten

- Ersetzen das bestehende Rück- / Bremslicht sowie die Blinker
- Sensationelle, neue Heckoptik
- EXtranz® - Extreme Optical Transparency Technology
- Kellermann HighPower LED Technology
- Longlife Protection Guard®, IC gesteuert, 330 kHz getaktet
- Hochwertiges Metallgehäuse
- Geeignet für 12 Volt Gleichspannungsbordnetze
- Mit M5x0,5x6,5 mm Befestigungsgewinde
- Europaweit geschütztes Design

Artikel Bezeichnung	Ausführung	Artikel-Nr.	Empf. VK-Preis	Einheit
---------------------	------------	-------------	----------------	---------

Rhombus S DF Dark mit stark getöntem Glas	1 schwarz RR*	169.100	€ 89,95	Stück
---	----------------------	---------	---------	-------

* hinten rechts

** hinten links

2 schwarz RL**	169.150	€ 89,95	Stück
-----------------------	---------	---------	-------

Zubehör
Seiten 64+65
elektronisches Zubehör
Seiten 69-73
Funktionsübersicht
Seite 81



Original-
größe

Rhombus S DF Dark





Rhombus S Dark

Made in Germany®

3 years warranty

Kantig getarnt

Die Rhombus Serie wird erweitert und präsentiert sich mit dem neuen Rhombus S Dark jetzt in einer besonders komprimierter Version! Die drastische Größenreduzierung setzt völlig neue Gestaltungsmaßstäbe am Motorrad: Sein Miniaturformat und das charakteristische dunkle Glas heben im Ruhezustand die optische Tarnmöglichkeit auf das nächste Level – die Komponente „Blinker“ verschwindet quasi vollständig.

Im Einsatz aber strahlen die Hochleistungs-LEDs mit der für Kellermann Blinker legendären Leuchtkraft und Brillanz. Ein ausgeklügeltes System aus Linsen und Reflektoren ermöglicht mit Hilfe der bekannten Kellermann Highpower LED Technologie** und der neuen EXtranz® - Extreme Optical Transparency Technology eine optimierte Lichtlenkung. Geeignet für alle Motorradtypen.

Die komplette Elektronik des Rhombus S Dark ist innerhalb des Gehäuses untergebracht, sodass dieser Blinker direkt am 12 Volt Netz betrieben werden kann.*

* U. U. ist elektronisches Zubehör nötig.

** Kombination aus der IC gesteuerten Longlife Protection Guard® Schaltung mit Hochleistungs-LEDs neuester Bauart.

ECE-geprüft für vorne und hinten

- **Stark getöntes Glas – spektakulär hell**
- **EXtranz® - Extreme Optical Transparency Technology**
- **Kellermann HighPower LED Technology**
- **Longlife Protection Guard®, IC gesteuert, 330 kHz getaktet**
- **Hochwertiges Metallgehäuse**
- **Geeignet für 12 Volt Gleichspannungsbordnetze**
- **Mit M5x0,5x6,5 mm Befestigungsgewinde**
- **Europaweit geschütztes Design**



Originalgröße

Artikel Bezeichnung	Ausführung	Artikel-Nr.	Empf. VK-Preis	Einheit
---------------------	------------	-------------	----------------	---------

Rhombus S Dark mit stark getöntem Glas	1 schwarz FL/RR*	168.100	€ 69,95	Stück
--	-------------------------	---------	---------	-------

* vorne links / hinten rechts
** vorne rechts / hinten links

2 schwarz FR/RL**	168.150	€ 69,95	Stück
--------------------------	---------	---------	-------

Zubehör
Seiten 64+65
elektronisches Zubehör
Seiten 69 - 73
Funktionsübersicht
Seite 81

Rhombus S Dark





Rhombus S Extreme

Made in Germany®

3 years warranty

Kantig brillant

Die Extreme Variante der Rhombus S Serie gehört zu den bislang hellsten Kellermann Blinkern aller Zeiten. In Kombination mit der drastischen Größenreduzierung werden völlig neue Gestaltungsmaßstäbe gesetzt – nicht nur am Motorrad! Der Rhombus S Extreme ist auch für alle anderen Fahrzeuge wie z.B. Quads, PKW und Anhänger zugelassen (ECE-R 6). Am Motorrad darf dieser Blinker dadurch bis auf zwanzig Millimeter an den Scheinwerfer heranrücken und fügt sich nahtlos in das optische Erscheinungsbild der Maschine ein.

Drei Hochleistungs-LEDs und die bewährte Kellermann HighPower LED Technologie** erzeugen ein beeindruckendes und bislang unerreicht helles Blinksignal. Schneller erkennbar und unübersehbar sorgt der Blinker für maximale Sicherheit im Straßenverkehr. Geeignet für alle Motorradtypen.

Die komplette Elektronik des Rhombus S Extreme ist innerhalb des Gehäuses untergebracht, sodass dieser Blinker direkt am 12 Volt Netz betrieben werden kann.*

* U. U. ist elektronisches Zubehör nötig.

** Kombination aus der IC gesteuerten Longlife Protection Guard® Schaltung mit Hochleistungs-LEDs neuester Bauart.

ECE-geprüft für vorne und hinten

Verwendbar an allen Fahrzeugen

(z. B. Motorrad, Quad, PKW, Super Seven, Anhänger, etc.)

- **Extreme Lichtleistung und brillante Optik**
- **EXtranz® - Extreme Optical Transparency Technology**
- **Kellermann HighPower LED Technology**
- **Longlife Protection Guard®, IC gesteuert, 330 kHz getaktet**
- **Hochwertiges Metallgehäuse**
- **Geeignet für 12 Volt Gleichspannungsbordnetze**
- **Mit M5x0,5x6,5 mm Befestigungsgewinde**
- **Europaweit geschütztes Design**



1



2

Original-
größe

Artikel Bezeichnung	Ausführung	Artikel-Nr.	Empf. VK-Preis	Einheit
---------------------	------------	-------------	----------------	---------

Rhombus S Extreme
mit klarem Glas

* vorne links / hinten rechts
** vorne rechts / hinten links

1	schwarz FL/RR*	167.200	€ 64,95	Stück
---	----------------	---------	---------	-------

2	schwarz FR/RL**	167.250	€ 64,95	Stück
---	-----------------	---------	---------	-------

Zubehör
Seiten 64+65
elektronisches Zubehör
Seiten 69-73
Funktionsübersicht
Seite 81

Rhombus S Extreme



Rhombus S

21



© <http://www.htmoto.de>

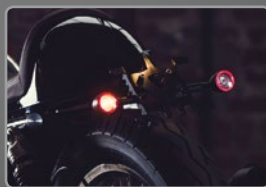

© <http://mexa.jp/de>



© <http://mexa.jp/de>

Bullet 1000® DF

Made in Germany®

3 years warranty

Classic meets Hightech

Mit dem Bullet 1000® wurde das Ziel verfolgt, die klassische „Bullet“-Form über das klare Kellermannsdesign neu zu definieren und mit der modernsten Elektronik auszustatten. Ein „Highlight“ des Produktes stellt die dazu neu entwickelte Lichttechnik (Kellermann-HPT®) dar, die im Ergebnis ein homogenes, ringförmiges Abstrahlen ermöglicht und erneut Zeichen setzt. Denn Designqualität hört bei der Produktgestaltung und der Produktoberfläche nicht auf, sondern definiert sich auch über das abgestrahlte Licht. Das hochwertig verarbeitete Metallgehäuse mit einem maximalen Durchmesser von 39 mm wirkt dezent als Schmuckstück am Motorrad und ist in den Oberflächenvarianten chrom und schwarz erhältlich. Der Bullet 1000® passt somit zu jedem anspruchsvollen Bikedesign.

Der Bullet 1000® ist in den 5 Technikvarianten Extreme Blinker, Blinker mit gelbem oder weißem Positionslicht, Blinker mit Rück-/Bremslicht und als reines Rück-/Bremslicht erhältlich.

Bullet 1000® DF

Die Bullet 1000® DF stellen die Variante für den Anbau als hintere Blinker mit integrierter Rück-/Bremslichtfunktion dar. Sie ersetzen die bestehenden Blinker, das Rücklicht sowie das Bremslicht. Das Licht der beiden dauerhaft rot leuchtenden Ringe verleiht dem Heck des Motorrads eine spektakuläre Optik.** Beim Bremsen leuchten diese Ringe extrem hell und erregen dadurch zuverlässig die Aufmerksamkeit des nachfolgenden Verkehrs. Die Bullet 1000® DF lassen sich ideal mit den Bullet 1000® PL/PL white oder den Bullet 1000® Extreme/Dark kombinieren.*

*U. U. ist elektronisches Zubehör nötig.

**Kombination aus der IC gesteuerten Longlife Protection Guard® Schaltung mit Hochleistungs-LEDs neuester Bauart.

ECE-geprüft für hinten

- Ersetzen das bestehende Rück-/Bremslicht sowie die Blinker
- Einzigartiger homogener Leuchtring
- HPT®- Homogenous Projection Technology
- Kellermann HighPower LED Technologie
- Longlife Protection Guard®, IC gesteuert, 330 kHz getaktet
- Hochwertiges Metallgehäuse
- Geeignet für 12 Volt Gleichspannungsbordnetze
- Mit M8x20 mm Befestigungsgewinde
- Europaweit geschütztes Design



red dot design award
best of the best 2015

Artikel Bezeichnung

Bullet 1000® DF
mit klarem Glas

Ausführung

1

chrom

Artikel-Nr.

180.100

Empf. VK-Preis

€ 109,95

Einheit

Stück

Zubehör

Seite 66

elektronisches Zubehör

Seiten 69-73

Funktionsübersicht

Seite 82

2

schwarz

180.200

€ 99,95

Stück

Bullet 1000® DF



Bullet 1000®

23



Bullet 1000® Dark

Made in Germany®

3 years warranty

Classic meets Hightech

Mit dem Bullet 1000® wurde das Ziel verfolgt, die klassische „Bullet“-Form über das klare Kellermannsdesign neu zu definieren und mit der modernsten Elektronik auszustatten. Ein „Highlight“ des Produktes stellt die dazu neu entwickelte Lichttechnik (Kellermann-HPT®) dar, die im Ergebnis ein homogenes, ringförmiges Abstrahlen ermöglicht und erneut Zeichen setzt. Denn Designqualität hört bei der Produktgestaltung und der Produktoberfläche nicht auf, sondern definiert sich auch über das abgestrahlte Licht. Das hochwertig verarbeitete Metallgehäuse mit einem maximalen Durchmesser von 39 mm wirkt dezent als Schmuckstück am Motorrad und ist in den Oberflächenvarianten chrom und schwarz erhältlich. Der Bullet 1000® passt somit zu jedem anspruchsvollen Bikedesign.

Der Bullet 1000® ist in den 5 Technikvarianten Extreme Blinker, Blinker mit gelbem oder weißem Positionslicht, Blinker mit Rück-/Bremslicht und als reines Rück-/Bremslicht erhältlich.

Bullet 1000® Dark

Der Bullet 1000® Dark ist ein reiner Blinker mit einem charakteristisch stark getöntem Glas. Im Ruhezustand optisch maximal getarnt, strahlt er in Action mit der für Kellermann Produkte legendären Intensität. Der Bullet 1000® Dark kommt mit einem neuen Lichtbild daher: Neben dem berühmten Bullet 1000®-Leuchtring fügen sich in der Dark Variante im Inneren gleich 3 LED-Leuchtpunkte mit ein. Das schnelle Ansprechverhalten** des äußeren LED-Rings in Kombination mit dem sanften Ansprechen der inneren LED-Leuchtpunkte erzeugt so ein harmonisches Blinzsignal. Vorne und hinten kombiniert, bieten sie eine perfekte Show.*

*U. U. ist elektronisches Zubehör nötig.

**Kombination aus der IC gesteuerten Longlife Protection Guard® Schaltung mit Hochleistungs-LEDs neuester Bauart.



red dot design award
best of the best 2015

ECE-geprüft für vorne und hinten

- **Einzigartig homogener Leuchtring, stark getöntes Glas**
- **HPT®- Homogenous Projection Technology**
- **Kellermann HighPower LED Technologie**
- **Longlife Protection Guard®, IC gesteuert, 330 kHz getaktet**
- **Hochwertiges Metallgehäuse**
- **Geeignet für 12 Volt Gleichspannungsbordnetze**
- **Mit M8x20 mm Befestigungsgewinde**
- **Europaweit geschütztes Design**

Artikel Bezeichnung

Bullet 1000® Dark
mit stark getöntem Glas

Ausführung

1 schwarz

Artikel-Nr.

184.100

Empf. VK-Preis

€ 99,95

Einheit

Stück

Zubehör

Seite 66
elektronisches Zubehör
Seiten 69-73
Funktionsübersicht
Seite 82

Bullet 1000® Dark



Bullet 1000®

25



© <http://moto.jp.de>



© <http://moto.jp.de>



© <http://moto.jp.de>

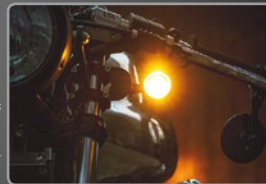

© <http://moto.jp.de>

Bullet 1000® Extreme

Made in Germany®

3 years warranty

Classic meets Hightech

Mit dem Bullet 1000® wurde das Ziel verfolgt, die klassische „Bullet“-Form über das klare Kellermannsdesign neu zu definieren und mit der modernsten Elektronik auszustatten. Ein „Highlight“ des Produktes stellt die dazu neu entwickelte Lichttechnik (Kellermann-HPT®) dar, die im Ergebnis ein homogenes, ringförmiges Abstrahlen ermöglicht und erneut Zeichen setzt. Denn Designqualität hört bei der Produktgestaltung und der Produktoberfläche nicht auf, sondern definiert sich auch über das abgestrahlte Licht. Das hochwertig verarbeitete Metallgehäuse mit einem maximalen Durchmesser von 39 mm wirkt dezent als Schmuckstück am Motorrad und ist in den Oberflächenvarianten chrom und schwarz erhältlich. Der Bullet 1000® passt somit zu jedem anspruchsvollen Bikedesign.

Der Bullet 1000® ist in den 5 Technikvarianten Extreme Blinker, Blinker mit gelbem oder weißem Positionslicht, Blinker mit Rück-/Bremslicht und als reines Rück-/Bremslicht erhältlich.

Bullet 1000® Extreme

Der Bullet 1000® Extreme ist der reine Blinker mit hoher Leuchtstärke, der eine Zulassung nach ECE-R 6 für alle Fahrzeugarten besitzt. Er gehört zu den bislang hellsten Kellermann Blinkern aller Zeiten und ist vielseitig einsetzbar wie noch nie. Der Vorteil für den Motorradanbau besteht darin, dass der Bullet 1000® Extreme näher am Scheinwerfer angebaut werden darf als jeder herkömmliche Motorradblinker und somit zusätzliche Möglichkeiten bei der Gestaltung des Motorradumbaus eröffnet. Wie der Bullet 1000® PL bietet auch der Bullet 1000® Extreme beim äußeren Ring das LED-typische, schnelle Ansprechverhalten** und kombiniert es mit einem sanften Ansprechen der inneren Leuchtfäche. Hierdurch wirkt das Blinksignal harmonisch und passt perfekt zum Gesamteindruck des Produktes.*

*U. U. ist elektronisches Zubehör nötig.

**Kombination aus der IC gesteuerten Longlife Protection Guard® Schaltung mit Hochleistungs-LEDs neuester Bauart.



red dot design award
best of the best 2015

ECE-geprüft für vorne und hinten

Verwendbar an allen Fahrzeugen (z. B. Motorrad, Quad, PKW, Super Seven, Anhänger, etc.)

- **Einzigartiger homogener Leuchtring**
- **Extreme Lichtleistung**
- **HPT® - Homogenous Projection Technology**
- **Kellermann HighPower LED Technologie**
- **Longlife Protection Guard®, IC gesteuert, 330 kHz getaktet**
- **Hochwertiges Metallgehäuse**
- **Geeignet für 12 Volt Gleichspannungsbordnetze**
- **Mit M8x20 mm Befestigungsgewinde**
- **Europaweit geschütztes Design**

Artikel Bezeichnung

Ausführung

Artikel-Nr.

Empf. VK-Preis

Einheit

Zubehör

Bullet 1000® Extreme
mit klarem Glas

1	chrom	182.100	€ 99,95	Stück	Seite 66 elektronisches Zubehör Seiten 69-73
2	schwarz	182.200	€ 89,95	Stück	Funktionsübersicht Seite 82

Bullet 1000® Extreme



Bullet 1000®

27



Bullet 1000® PL white

Made in Germany®

3 years warranty

Classic meets Hightech

Mit dem Bullet 1000® wurde das Ziel verfolgt, die klassische „Bullet“-Form über das klare Kellermannsdesign neu zu definieren und mit der modernsten Elektronik auszustatten. Ein „Highlight“ des Produktes stellt die dazu neu entwickelte Lichttechnik (Kellermann-HPT®) dar, die im Ergebnis ein homogenes, ringförmiges Abstrahlen ermöglicht und erneut Zeichen setzt. Denn Designqualität hört bei der Produktgestaltung und der Produktoberfläche nicht auf, sondern definiert sich auch über das abgestrahlte Licht. Das hochwertig verarbeitete Metallgehäuse mit einem maximalen Durchmesser von 39 mm wirkt dezent als Schmuckstück am Motorrad und ist in den Oberflächenvarianten chrom und schwarz erhältlich. Der Bullet 1000® passt somit zu jedem anspruchsvollen Bikedesign.

Der Bullet 1000® ist in den 5 Technikvarianten Extreme Blinker, Blinker mit gelbem oder weißem Positionslicht, Blinker mit Rück-/Bremslicht und als reines Rück-/Bremslicht erhältlich.

Bullet 1000® PL white

Beim Bullet 1000® PL white handelt es sich um einen Blinker mit integriertem Positionslicht in Form eines weißen Leuchtringes. Diese hellen Ringe leuchten zusammen mit dem Hauptscheinwerfer und sorgen so für mehr Sicherheit im Straßenverkehr. Der Bullet 1000® PL white weist zudem eine Besonderheit auf: Bei der Aktivierung des Blinkers wird das Positionslicht vorübergehend automatisch deaktiviert, sodass der Blinker deutlicher zur Geltung kommt. Kurze Zeit nach Beendigung des Blinkvorgangs wird automatisch der Leuchtring wieder aktiviert.** Der Bullet 1000® PL white ist nicht nur für Motorräder zugelassen, sondern auch für alle anderen Fahrzeuge wie z. B. Quads, PKW und Anhänger (zugelassen nach ECE-R 6/R 7). Die Positionsleuchten werden an Stelle der originalen Stand-/Begrenzungsleuchten oder an die Instrumentenbeleuchtung des Motorrads angeschlossen.*

*U. U. ist elektronisches Zubehör nötig.

**Kombination aus der IC gesteuerten Longlife Protection Guard® Schaltung mit Hochleistungs-LEDs neuester Bauart.



red dot design award
best of the best 2015

ECE-geprüft für vorne

Verwendbar an allen Fahrzeugen
(z. B. Motorrad, Quad, PKW, Super Seven, Anhänger, etc.)

- **Erhöhte Sicherheit durch verbesserte Sichtbarkeit**
- **Ersetzen das bestehende Stand-/Begrenzungslicht sowie die Blinker**
- **Automatische Deaktivierung des Positionslichts während des Blinkens**
- **Einzigartiger homogener Leuchtring**
- **Extreme Lichtleistung**
- **HPT®- Homogenous Projection Technology**
- **Kellermann HighPower LED Technologie**
- **Longlife Protection Guard®, IC gesteuert, 330 kHz getaktet**
- **Hochwertiges Metallgehäuse**
- **Geeignet für 12 Volt Gleichspannungsbordnetze**
- **Mit M8 x 20 mm Befestigungsgewinde**
- **Europaweit geschütztes Design**

Artikel Bezeichnung	Ausführung	Artikel-Nr.	Empf. VK-Preis	Einheit	Zubehör
Bullet 1000® PL white mit klarem Glas	1 chrom	183.100	€ 109,95	Stück	Seite 66 elektronisches Zubehör Seiten 69-73
	2 schwarz	183.200	€ 99,95	Stück	Funktionsübersicht Seite 82

Bullet 1000® PL white



Bullet 1000®



© <http://moto.jp.de>



© <http://www.htrmoto.de>



© <http://moto.jp.de>

Bullet 1000® PL

Made in Germany®

3 years warranty

Classic meets Hightech

Mit dem Bullet 1000® wurde das Ziel verfolgt, die klassische „Bullet“-Form über das klare Kellermannsdesign neu zu definieren und mit der modernsten Elektronik auszustatten. Ein „Highlight“ des Produktes stellt die dazu neu entwickelte Lichttechnik (Kellermann-HPT®) dar, die im Ergebnis ein homogenes, ringförmiges Abstrahlen ermöglicht und erneut Zeichen setzt. Denn Designqualität hört bei der Produktgestaltung und der Produktoberfläche nicht auf, sondern definiert sich auch über das abgestrahlte Licht. Das hochwertig verarbeitete Metallgehäuse mit einem maximalen Durchmesser von 39 mm wirkt dezent als Schmuckstück am Motorrad und ist in den Oberflächenvarianten chrom und schwarz erhältlich. Der Bullet 1000® passt somit zu jedem anspruchsvollen Bikedesign.

Der Bullet 1000® ist in den 5 Technikvarianten Extreme Blinker, Blinker mit gelbem oder weißem Positionslicht, Blinker mit Rück-/Bremslicht und als reines Rück-/Bremslicht erhältlich.

Bullet 1000® PL

Beim Bullet 1000® PL handelt es sich um einen Blinker mit integriertem Positionslicht in Form eines gelben Leuchtringes. Diese hellen Ringe leuchten zusammen mit dem Hauptscheinwerfer und sorgen so für mehr Sicherheit im Straßenverkehr. Bei der Aktivierung des Blinkers unterstützt auch das Positionslicht den Blinker in seiner Funktion und blinkt im gleichen Takt. Kurze Zeit nach Beendigung des Blinkvorgangs übernimmt der Leuchtring automatisch wieder die Funktion des Positionslichtes. Wie der Bullet 1000® Extreme bietet auch der Bullet 1000® PL beim äußeren Ring das LED-typische, schnelle Ansprechverhalten** und kombiniert es mit einem sanften Ansprechen der inneren Leuchtfäche. Hierdurch wirkt das Blinksignal harmonisch und passt perfekt zum Gesamteindruck des Produktes. Die Positionsleuchten werden an Stelle der originalen Stand-/Begrenzungsleuchten oder an die Instrumentenbeleuchtung des Motorrads angeschlossen.*

*U. U. ist elektronisches Zubehör nötig.

**Kombination aus der IC gesteuerten Longlife Protection Guard® Schaltung mit Hochleistungs-LEDs neuester Bauart.

ECE-geprüft für vorne

- **Erhöhte Sicherheit durch verbesserte Sichtbarkeit**
- **Ersetzen das bestehende Stand-/Begrenzungslicht sowie die Blinker**
- **Positionslicht wird beim Blinkvorgang Teil des Blinkers**
- **Einzigartiger homogener Leuchtring**
- **HPT®- Homogenous Projection Technology**
- **Kellermann HighPower LED Technologie**
- **Longlife Protection Guard®, IC gesteuert, 330 kHz getaktet**
- **Hochwertiges Metallgehäuse**
- **Geeignet für 12 Volt Gleichspannungsbordnetze**
- **Mit M8 x 20 mm Befestigungsgewinde**
- **Europaweit geschütztes Design**



red dot design award
best of the best 2015

Artikel Bezeichnung

Ausführung

Artikel-Nr.

Empf. VK-Preis

Einheit

Zubehör

Bullet 1000® PL
mit klarem Glas

1	chrom	181.100	€ 109,95	Stück
2	schwarz	181.200	€ 99,95	Stück

Seite 66
elektronisches Zubehör
Seiten 69-73
Funktionsübersicht
Seite 82

Bullet 1000® PL



Bullet 1000®

31



Bullet 1000® RB

Made in Germany®

3 years warranty

Classic meets Hightech

Mit dem Bullet 1000® wurde das Ziel verfolgt, die klassische „Bullet“-Form über das klare Kellermannsdesign neu zu definieren und mit der modernsten Elektronik auszustatten. Ein „Highlight“ des Produktes stellt die dazu neu entwickelte Lichttechnik (Kellermann-HPT®) dar, die im Ergebnis ein homogenes, ringförmiges Abstrahlen ermöglicht und erneut Zeichen setzt. Denn Designqualität hört bei der Produktgestaltung und der Produktoberfläche nicht auf, sondern definiert sich auch über das abgestrahlte Licht. Das hochwertig verarbeitete Metallgehäuse mit einem maximalen Durchmesser von 39 mm wirkt dezent als Schmuckstück am Motorrad und ist in den Oberflächenvarianten chrom und schwarz erhältlich. Der Bullet 1000® passt somit zu jedem anspruchsvollen Bikedesign.

Der Bullet 1000® ist in den 5 Technikvarianten Extreme Blinker, Blinker mit gelbem oder weißem Positionslicht, Blinker mit Rück-/Bremslicht und als reines Rück-/Bremslicht erhältlich.

Bullet 1000® RB

Beim Bullet 1000® RB handelt es sich um ein kombiniertes Rück- und Bremslicht, welches mittig am Motorradheck zum Einsatz kommt. Das Licht des dauerhaft rot leuchtenden Rücklichtrings verleiht dem Heck des Motorrades eine spektakuläre Optik. ** Das Bremslicht der mittlere Leuchtlfläche strahlt intensiv, extrem hell und weithin sichtbar. Der nachfolgende Verkehr wird zuverlässig auf Abstand gehalten und sorgt damit für mehr Sicherheit im Straßenverkehr. Der Bullet 1000® RB lässt sich ideal mit den Bullet 1000® PL/PL white oder den Bullet 1000® Extreme/Dark kombinieren.*

*U. U. ist elektronisches Zubehör nötig.

**Kombination aus der IC gesteuerten Longlife Protection Guard® Schaltung mit Hochleistungs-LEDs neuester Bauart.

ECE-geprüft für hinten

- Ersetzt das bestehende Rück-/Bremslicht
- Einzigartiger homogener Leuchtring
- HPT®- Homogenous Projection Technology
- Kellermann HighPower LED Technologie
- Longlife Protection Guard®, IC gesteuert, 330 kHz getaktet
- Hochwertiges Metallgehäuse
- Geeignet für 12 Volt Gleichspannungsbordnetze
- Europaweit geschütztes Design



red dot design award
best of the best 2015

Artikel Bezeichnung

Ausführung

Artikel-Nr.

Empf. VK-Preis

Einheit

Zubehör

Bullet 1000® RB
mit klarem Glas

1	chrom	186.100	€ 99,95	Stück
2	schwarz	186.200	€ 89,95	Stück

Seite 66
elektronisches Zubehör
Seiten 69-73
Funktionsübersicht
Seite 82

Bullet 1000® RB



Bullet 1000®

33



© <http://www.kedlin.com>

© <http://www.rulle-werk.com>

micro 1000® DF & micro 1000® DF Dark

Made in Germany®

3 years warranty

Einfach dreifach

Die innovative Blinker-Rück-Bremslicht Kombination im edlen micro 1000® Gehäuse ermöglicht es, bei der Individualisierung ihres Hecks neue Wege zu gehen. Das originale Rücklicht entfällt. Wahlweise ist der bewährte micro 1000® DF mit klarem oder auch mit stark getöntem Blinkerglas erhältlich. Wie alle Kellermann Produkte haben beide Varianten eine Zulassung für Motorräder. Der micro 1000® DF mit klarem Glas ist zudem nicht nur für Motorräder zugelassen, sondern auch für alle anderen Fahrzeuge wie z. B. Quads, PKW und Anhänger (zugelassen nach ECE-R6/R7).

Die charakteristisch strahlenden Doppelscheinwerfer der micro 1000® DF/DF Dark setzen neue Zeichen. Auf Basis der bewährten Kellermann HighPower LED Technologie** und zwei Hochleistungs-LEDs befinden sich im kompakten Gehäuse des micro 1000® DF/DF Dark sowohl Blinker, als auch Rück- und Bremslicht. Somit bieten sie eine optimale Möglichkeit zur Gewichtsreduzierung ihres Motorrades. Geeignet für alle Motorradtypen.*

*U. U. ist elektronisches Zubehör nötig.

**Kombination aus der IC gesteuerten Longlife Protection Guard® Schaltung mit Hochleistungs-LEDs neuester Bauart.

ECE-geprüft für hinten

micro 1000® DF mit klarem Glas:

Verwendbar an allen Fahrzeugen

(z. B. Motorrad, Quad, PKW, Super Seven, Anhänger, etc.)

- Ersetzen das bestehende Rück-/Bremslicht sowie die Blinker
- Sensationelle, neue Heckoptik ■ Kellermann HighPower LED Technologie
- Longlife Protection Guard®, IC gesteuert, 330 kHz getaktet
- Hochwertiges Metallgehäuse ■ Geeignet für 12 Volt Gleichspannungsbordnetze
- Mit M8x20 mm Befestigungsgewinde
- Austauschbarer Silenkgummiadapter, welcher den Blinker vor Schäden durch Schwingungen und Vandalismus schützt

Artikel Bezeichnung	Ausführung	Artikel-Nr.	Empf. VK-Preis	Einheit
micro 1000® DF mit klarem Glas	1 chrom	140.100	€ 84,95	Stück
	2 schwarz	140.200	€ 79,95	Stück
micro 1000® DF Dark mit stark getöntem Glas	3 schwarz	143.100	€ 89,95	Stück



1



2

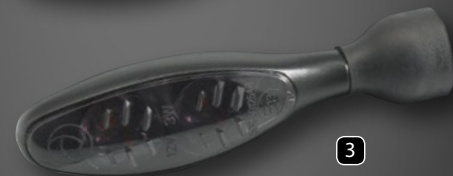

3

Zubehör Seiten 66+67 | elektronisches Zubehör Seiten 69-73 | Funktionsübersicht Seite 83



micro 1000® DF

micro 1000® DF Dark



micro 1000®

35



© <http://www.mankamechanix.com>

The 'Dark' Side of Kellermann

Der micro 1000® Dark hat zwei Gesichter: Schwarz wie die Nacht und dennoch taghell. Die Kombination aus der perfekten Abstrahlcharakteristik und der bewährten Kellermann HighPower LED Technologie** ermöglicht eine starke Tönung des Glases und damit neue Gestaltungsmöglichkeiten für ihr Motorrad. Der micro 1000® Dark verbirgt mit aller Macht was in ihm steckt – während die Hochleistungs-LEDs bei Bedarf ein wie aus dem Nichts kommendes, spektakulär helles Blinksignal erzeugen, verstecken sie sich im Ruhezustand perfekt hinter dem stark getönten Glas. Vorne und hinten kombiniert, bieten sie eine perfekte Show. Geeignet für alle Motorradtypen.*

* U. U. ist elektronisches Zubehör nötig.

** Kombination aus der IC gesteuerten Longlife Protection Guard® Schaltung mit Hochleistungs-LEDs neuester Bauart.

ECE-geprüft für vorne und hinten

- **Stark getöntes Glas - spektakulär hell**
- **Kellermann HighPower LED Technologie**
- **Longlife Protection Guard®, IC gesteuert, 330 kHz getaktet**
- **Hochwertiges Metallgehäuse**
- **Geeignet für 12 Volt Gleichspannungsbordnetze**
- **Mit M8x20 mm Befestigungsgewinde**
- **Austauschbarer Silentgummiadapter, welcher den Blinker vor Schäden durch Schwingungen und Vandalismus schützt**



1

Artikel Bezeichnung	Ausführung	Artikel-Nr.	Empf. VK-Preis	Einheit
micro 1000® Dark mit stark getöntem Glas	1 schwarz	142.100	€ 69,95	Stück

Zubehör
Seiten 66+67
elektronisches Zubehör
Seiten 69-73
Funktionsübersicht
Seite 83



micro 1000® Dark





micro 1000® Extreme

Made in Germany®

3 years warranty

Vielseitig

Der micro 1000® Extreme ist einer der hellsten Kellermann Blinker aller Zeiten und sehr vielseitig einsetzbar. Er ist als einer der ersten Kellermann Blinker nicht nur für Motorräder zugelassen, sondern auch für alle anderen Fahrzeuge wie z. B. Quads, PKW und Anhänger (zugelassen nach ECE-R 6). Am Motorrad dürfen die micro 1000® Extreme daher bis auf zwanzig Millimeter an den Scheinwerfer heranrücken. Durch die Verwendung von zwei Hochleistungs-LEDs und der bewährten Kellermann HighPower LED Technologie** wird ein beeindruckend und bislang unerreicht helles Blinksignal erzeugt. Es wird schneller erkannt und sorgt somit für maximale Sicherheit im Straßenverkehr.*

* U. U. ist elektronisches Zubehör nötig.

** Kombination aus der IC gesteuerten Longlife Protection Guard® Schaltung mit Hochleistungs-LEDs neuester Bauart.

ECE-geprüft für vorne und hinten

Verwendbar an allen Fahrzeugen

(z. B. Motorrad, Quad, PKW, Super Seven, Anhänger, etc.)

- **Extreme Lichtleistung**
- **Kellermann HighPower LED Technologie**
- **Longlife Protection Guard® , IC gesteuert, 330 kHz getaktet**
- **Hochwertiges Metallgehäuse**
- **Geeignet für 12 Volt Gleichspannungsbordnetze**
- **Mit M8x20 mm Befestigungsgewinde**
- **Austauschbarer Silentgummiadapter, welcher den Blinker vor Schäden durch Schwingungen und Vandalismus schützt**



MOTORRAD
testsieger

Ausgabe 3/2013

Artikel Bezeichnung	Ausführung	Artikel-Nr.	Empf. VK-Preis	Einheit
micro 1000® Extreme mit klarem Glas	1 chrom	160.100	€ 74,95	Stück
	2 schwarz	160.200	€ 69,95	Stück

Zubehör
Seiten 66+67
elektronisches Zubehör
Seiten 69-73
Funktionsübersicht
Seite 83



micro 1000® Extreme



micro 1000®

39



Zeichen setzen

Der bewährte micro 1000® LED nimmt in seiner PL-Variante neben dem Blinker eine sehr helle Positionsluchte auf. Dank modernster Hochleistungs-LEDs und der eigens entwickelten Kellermann HighPower LED Technologie** sorgen die micro 1000® PL für bessere Erkennbarkeit im Straßenverkehr. Die eigene Geschwindigkeit kann von anderen Verkehrsteilnehmern besser eingeschätzt werden. Über die Instrumentenbeleuchtung geschaltet, erwecken sie mit der kristallklaren Doppeloptik den Eindruck von Tagfahrleuchten. Geeignet für alle Motorradtypen.*

*U.U. ist elektronisches Zubehör nötig.

**Kombination aus der IC gesteuerten Longlife Protection Guard® Schaltung mit Hochleistungs-LEDs neuester Bauart.

ECE-geprüft für vorne

- **Erhöhte Sicherheit durch verbesserte Sichtbarkeit**
- **Ersetzen das bestehende Stand-/Begrenzungslicht sowie die Blinker**
- **Sensationelle, neue Frontoptik**
- **Kellermann HighPower LED Technologie**
- **Longlife Protection Guard®, IC gesteuert, 330 kHz getaktet**
- **Hochwertiges Metallgehäuse**
- **Geeignet für 6 und 12 Volt Gleichspannungsbordnetze**
- **Mit M8x20 mm Befestigungsgewinde**
- **Austauschbarer Silentgummiadapter, welcher den Blinker vor Schäden durch Schwingungen und Vandalismus schützt**



Artikel Bezeichnung	Ausführung	Artikel-Nr.	Empf.VK-Preis	Einheit
---------------------	------------	-------------	---------------	---------

micro 1000® PL
mit klarem Glas

1	chrom	141.100	€ 74,95	Stück
---	-------	---------	---------	-------

2	schwarz	141.200	€ 69,95	Stück
---	---------	---------	---------	-------

Zubehör
Seiten 66+67
elektronisches Zubehör
Seiten 69-73
Funktionsübersicht
Seite 83



micro 1000® PL





© <http://www.milbrandtoppers.ch>

© <http://www.rcultiviert.com>

micro 1000® LED & micro 1000® LED white

Made in Germany®

3 years warranty

Dauerbrenner

Die micro 1000® LED ersetzen aufgrund ihrer hohen Lichtausbeute sowohl die hinteren als auch die vorderen Blinker. Durch die Verwendung einer Hochleistungs-LED und der eigens entwickelten Kellermann HighPower LED Technologie** bietet die micro 1000® LED Serie eine besonders hohe Lichtleistung mit nahezu unbegrenzter Lebensdauer. Wahlweise sind die micro 1000® LED mit moderner Klarglasoptik oder in der klassischen Gelbglas-Variante erhältlich. Geeignet für alle Motorradtypen.*

*U. U. ist elektronisches Zubehör nötig.

**Kombination aus der IC gesteuerten Longlife Protection Guard® Schaltung mit Hochleistungs-LEDs neuester Bauart.

ECE-geprüft für vorne und hinten

- **Mehr Sicherheit durch die Helligkeit und das direkte Ansprechverhalten der LED**
- **Kellermann HighPower LED Technologie**
- **Longlife Protection Guard®, IC gesteuert, 330 kHz getaktet**
- **Hochwertiges Metallgehäuse**
- **Geeignet für 6 und 12 Volt Gleichspannungsbordnetze**
- **Mit M8x20 mm Befestigungsgewinde**
- **Austauschbarer Silentgummiadapter, welcher den Blinker vor Schäden durch Schwingungen und Vandalismus schützt**



Artikel Bezeichnung	Ausführung	Artikel-Nr.	Empf. VK-Preis	Einheit
micro 1000® LED mit gelbem Glas	1 chrom	125.100	€ 54,95	Stück
	2 schwarz	125.200	€ 49,95	Stück
micro 1000® LED white mit klarem Glas	3 chrom	127.100	€ 64,95	Stück
	4 schwarz	127.200	€ 59,95	Stück

Zubehör Seiten 66+67 | elektronisches Zubehör Seiten 69-73 | Funktionsübersicht Seite 83



micro 1000® LED



micro 1000® LED white





© <http://www.arm-harley.ch>

micro 1000® Halogen

Made in Germany®

3 years warranty

Der Sozius

Dieser klassische Heckblinker verbindet bewährte Halogen-Technik mit edlem, zeitlosem Design. Seine kompakte Bauweise und sein hochwertiges Metallgehäuse überzeugen mit geringem Gewicht. Er ist der ideale Begleiter zu den Lenkerendenblinkern aus der BL 1000 Serie. Geeignet für alle Motorradtypen.*

*U. U. ist elektronisches Zubehör nötig.

ECE-geprüft für hinten

- **6 Watt Halogenlampe**
- **Hochwertiges Metallgehäuse**
- **Geeignet für 12 Volt Gleichspannungsbordnetze**
- **Mit M8x20 mm Befestigungsgewinde**
- **Austauschbarer Silentgummiadapter, welcher den Blinker vor Schäden durch Schwingungen und Vandalismus schützt**



1



2

Artikel Bezeichnung

Ausführung

Artikel-Nr.

Empf. VK-Preis

Einheit

micro 1000® Halogen
mit gelbem Glas

1 chrom 123.100 € 39,95 Stück

2 schwarz 123.200 € 37,95 Stück

Zubehör

Seiten 66+67

elektronisches Zubehör

Seiten 69-73

Funktionsübersicht

Seite 83



micro 1000® Halogen





© <http://www.kodlin.com>



© <http://www.kodlin.com>

micro Rhombus DF & micro Rhombus DF Dark

Made in Germany®

3 years warranty

Einfach dreifach

Die innovative Blinker-Rück-Bremslicht Kombination im außergewöhnlichen micro Rhombus Gehäuse ermöglicht es, bei der Individualisierung ihres Hecks neue Wege zu gehen. Das originale Rücklicht entfällt. Wahlweise ist der bewährte micro Rhombus DF mit klarem oder auch mit stark getöntem Blinkerglas erhältlich. Die charakteristisch strahlenden Doppelrückleuchten der micro Rhombus DF/DF Dark setzen neue Zeichen. Auf Basis der bewährten Kellermann HighPower LED Technologie** und zwei Hochleistungs-LEDs befinden sich im kompakten Gehäuse des micro Rhombus DF/DF Dark sowohl Blinker, als auch Rück- und Bremslicht. Somit bieten sie eine optimale Möglichkeit zur Gewichtsreduzierung ihres Motorrades. Geeignet für alle Motorradtypen.*

*U. U. ist elektronisches Zubehör nötig.

**Kombination aus der IC gesteuerten Longlife Protection Guard® Schaltung mit Hochleistungs-LEDs neuester Bauart.

ECE-geprüft für hinten

- Ersetzen das bestehende Rück-/Bremslicht sowie die Blinker
- Sensationelle, neue Heckoptik
- Kellermann HighPower LED Technologie
- Longlife Protection Guard®, IC gesteuert, 330 kHz getaktet
- Hochwertiges Metallgehäuse
- Geeignet für 12 Volt Gleichspannungsbordnetze
- Mit M8x20 mm Befestigungsgewinde
- Austauschbarer Silentgummiadapter, welcher den Blinker vor Schäden durch Schwingungen und Vandalismus schützt

Artikel Bezeichnung Ausführung Artikel-Nr. Empf.VK-Preis Einheit

micro Rhombus DF mit klarem Glas	1	chrom RR*	146.100	€ 84,95	Stück
		chrom RL**	146.150	€ 84,95	Stück
		schwarz RR*	146.200	€ 79,95	Stück
* hinten rechts ** hinten links	2	schwarz RL**	146.250	€ 79,95	Stück
micro Rhombus DF Dark mit stark getöntem Glas	3	schwarz RR*	149.100	€ 89,95	Stück
		schwarz RL**	149.150	€ 89,95	Stück
* hinten rechts ** hinten links					



Zubehör Seiten 66+67 | elektronisches Zubehör Seiten 69-73 | Funktionsübersicht Seite 84



micro Rhombus DF

micro Rhombus DF Dark





micro Rhombus Dark

Made in Germany®

3 years warranty

Undercover

Die charakteristische Form des micro Rhombus Dark hat zwei Gesichter: Schwarz wie die Nacht und dennoch taghell. Die Kombination aus der perfekten Abstrahlcharakteristik und der bewährten Kellermann HighPower LED Technologie** ermöglicht eine starke Tönung des Glases und damit neue Gestaltungsmöglichkeiten für ihr Motorrad. Der micro Rhombus Dark verbirgt mit aller Macht was in ihm steckt - während die Hochleistungs-LEDs bei Bedarf ein wie aus dem Nichts kommendes, spektakulär helles Blinksignal erzeugen, verstecken sie sich im Ruhezustand perfekt hinter dem stark getönten Glas. Vorne und hinten kombiniert, bieten sie eine perfekte Show. Geeignet für alle Motorradtypen.*

* U. U. ist elektronisches Zubehör nötig.

** Kombination aus der IC gesteuerten Longlife Protection Guard® Schaltung mit Hochleistungs-LEDs neuester Bauart.

ECE-geprüft für vorne und hinten

- **Stark getöntes Glas - spektakulär hell**
- **Kellermann HighPower LED Technologie**
- **Longlife Protection Guard®, IC gesteuert, 330 kHz getaktet**
- **Hochwertiges Metallgehäuse**
- **Geeignet für 12 Volt Gleichspannungsbordnetze**
- **Mit M8x20 mm Befestigungsgewinde**
- **Austauschbarer Silentgummiadapter, welcher den Blinker vor Schäden durch Schwingungen und Vandalismus schützt**



Artikel Bezeichnung	Ausführung	Artikel-Nr.	Empf. VK-Preis	Einheit
micro Rhombus Dark mit stark getöntem Glas	1 schwarz FL/RR*	148.100	€ 69,95	Stück
	2 schwarz FR/RL**	148.150	€ 69,95	Stück

* vorne links / hinten rechts
** vorne rechts / hinten links

Zubehör
Seiten 66+67
elektronisches Zubehör
Seiten 69-73
Funktionsübersicht
Seite 84



micro Rhombus Dark





micro Rhombus Extreme

Made in Germany®

3 years warranty

Überspitzt

Der micro Rhombus ist schon durch seine aufsehenerregende Form ein absoluter Hingucker. In der Extreme Variante gehört er zu den bislang hellsten Kellermann Blinkern aller Zeiten und ist so vielseitig einsetzbar wie noch nie. Er ist als einer der ersten Kellermann Blinker nicht nur für Motorräder zugelassen, sondern auch für alle anderen Fahrzeuge wie z. B. Quads, PKW und Anhänger (zugelassen nach ECE-R 6). Am Motorrad dürfen die micro Rhombus Extreme daher bis auf zwanzig Millimeter an den Scheinwerfer heranrücken. Durch die Verwendung von zwei Hochleistungs-LEDs und der bewährten Kellermann HighPower LED Technologie** wird ein beeindruckend und bislang unerreicht helles Blinksignal erzeugt. Es wird schneller erkannt und sorgt somit für maximale Sicherheit im Straßenverkehr.*

*U. U. ist elektronisches Zubehör nötig.

**Kombination aus der IC gesteuerten Longlife Protection Guard® Schaltung mit Hochleistungs-LEDs neuester Bauart.

ECE-geprüft für vorne und hinten

Verwendbar an allen Fahrzeugen

(z. B. Motorrad, Quad, PKW, Super Seven, Anhänger, etc.)

- **Extreme Lichtleistung**
- **Kellermann HighPower LED Technologie** ■ **Hochwertiges Metallgehäuse**
- **Longlife Protection Guard®, IC gesteuert, 330 kHz getaktet**
- **Geeignet für 12 Volt Gleichspannungsbordnetze** ■ **Mit M8x20 mm Befestigungsgewinde**
- **Austauschbarer Silentgummiadapter, welcher den Blinker vor Schäden durch Schwingungen und Vandalismus schützt**

Artikel Bezeichnung Ausführung Artikel-Nr. Empf. VK-Preis Einheit

micro Rhombus Extreme
mit klarem Glas

1	chrom FL/RR*	166.100	€ 74,95	Stück
2	chrom FR/RL**	166.150	€ 74,95	Stück
3	schwarz FL/RR*	166.200	€ 69,95	Stück
4	schwarz FR/RL**	166.250	€ 69,95	Stück

* vorne links / hinten rechts

** vorne rechts / hinten links



Zubehör
Seiten 66+67
elektronisches Zubehör
Seiten 69-73
Funktionsübersicht
Seite 84



micro Rhombus Extreme





micro Rhombus PL

Made in Germany®

3 years warranty

Alpha-Blinker

Der micro Rhombus besticht mit seinem markanten Design und nimmt in seiner PL-Variante neben dem Blinker eine sehr helle Positionsleuchte auf. Dank modernster Hochleistungs-LEDs und der eigens entwickelten Kellermann HighPower LED Technologie** sorgen die micro Rhombus PL für bessere Erkennbarkeit im Straßenverkehr. Die eigene Geschwindigkeit kann von anderen Verkehrsteilnehmern besser eingeschätzt werden. Über die Instrumentenbeleuchtung geschaltet, erwecken sie mit der kristallklaren Doppeloptik den Eindruck von Tagfahrleuchten. Geeignet für alle Motorradtypen.*

* U. U. ist elektronisches Zubehör nötig.

** Kombination aus der IC gesteuerten Longlife Protection Guard® Schaltung mit Hochleistungs-LEDs neuester Bauart.

ECE-geprüft für vorne

- **Erhöhte Sicherheit durch verbesserte Sichtbarkeit**
- **Ersetzen das bestehende Stand-/Begrenzungslicht sowie die Blinker**
- **Sensationelle, neue Frontoptik**
- **Kellermann HighPower LED Technologie**
- **Longlife Protection Guard®, IC gesteuert, 330 kHz getaktet**
- **Hochwertiges Metallgehäuse**
- **Geeignet für 6 und 12 Volt Gleichspannungsbordnetze**
- **Mit M8x20 mm Befestigungsgewinde**
- **Austauschbarer Silentgummiadapter, welcher den Blinker vor Schäden durch Schwingungen und Vandalismus schützt**

Artikel Bezeichnung	Ausführung	Artikel-Nr.	Empf. VK-Preis	Einheit
micro Rhombus PL mit klarem Glas	1 chrom FL*	147.100	€ 74,95	Stück
	2 chrom FR**	147.150	€ 74,95	Stück
	3 schwarz FL*	147.200	€ 69,95	Stück
	4 schwarz FR**	147.250	€ 69,95	Stück

* vorne links

** vorne rechts



1



2



3



4

micro Rhombus PL

Zubehör

Seiten 66+67

elektronisches Zubehör

Seiten 69-73

Funktionsübersicht

Seite 84





© www.custom-wolf.de



© <http://www.rthunderbleide.de>



micro Rhombus

Made in Germany®

3 years warranty

Ecken und Kanten

Der micro Rhombus steht für ein unverwechselbares, markantes Design. Seine scharf ausgeprägte Form polarisiert und steht für den individuellen Motorrad-Style. Im edlen Metallgehäuse überzeugt der micro Rhombus mit einer hohen Lichtausbeute. Durch die Verwendung einer Hochleistungs-LED und der eigens entwickelten Kellermann HighPower LED Technologie** bietet der micro Rhombus eine besonders hohe Lichtleistung mit nahezu unbegrenzter Lebensdauer. Mit moderner Klarglasoptik ausgestattet ersetzt der micro Rhombus sowohl die hinteren als auch die vorderen Blinker und setzt damit völlig neue Akzente. Geeignet für alle Motorradtypen.*

*U. U. ist elektronisches Zubehör nötig.

**Kombination aus der IC gesteuerten Longlife Protection Guard® Schaltung mit Hochleistungs-LEDs neuester Bauart.

ECE-geprüft für vorne und hinten

- Mehr Sicherheit durch die Helligkeit und das direkte Ansprechverhalten der LED
- Kellermann HighPower LED Technologie
- Longlife Protection Guard®, IC gesteuert, 330 kHz getaktet
- Hochwertiges Metallgehäuse
- Geeignet für 6 und 12 Volt Gleichspannungsbordnetze
- Mit M8x20 mm Befestigungsgewinde
- Austauschbarer Silentgummiadapter, welcher den Blinker vor Schäden durch Schwingungen und Vandalismus schützt



Artikel Bezeichnung	Ausführung	Artikel-Nr.	Empf. VK-Preis	Einheit
---------------------	------------	-------------	----------------	---------

micro Rhombus
mit klarem Glas

1	chrom FL/RR*	126.100	€ 64,95	Stück
2	chrom FR/RL**	126.150	€ 64,95	Stück
3	schwarz FL/RR*	126.200	€ 59,95	Stück
4	schwarz FR/RL**	126.250	€ 59,95	Stück

* vorne links / hinten rechts

** vorne rechts / hinten links

Zubehör
Seiten 66+67
elektronisches Zubehör
Seiten 69-73
Funktionsübersicht
Seite 84



micro Rhombus



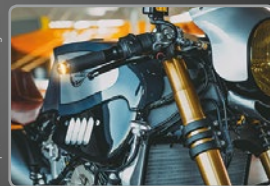

© <http://www.hlmoto.de>

© <http://www.walzewerk-dng.com>

© <http://www.partsworldshop.com>

Auffällig unauffällig

Der BL 2000 setzt neue Zeichen und macht den Lenkerendenblinker auch an sportlichen Motorrädern attraktiv. Sein ringförmiges Blinkerglas fügt sich dezent in das Metallgehäuse ein und schließt den Lenker formschön ab.

So unauffällig der Blinker am Motorrad auch ist, im Einsatz zeigt er seine wahre Größe und überrascht durch sein auffälliges helles Blinksignal. Erreicht wird dies durch die Verwendung der neuesten Entwicklungsstufe der bewährten Kellermann HighPower LED Technologie**. Im Lieferumfang sind die notwendigen Adapter für die Anbringung an allen gängigen Lenkern enthalten.*

* U. U. ist elektronisches Zubehör nötig.

** Kombination aus der IC gesteuerten Longlife Protection Guard® Schaltung mit Hochleistungs-LEDs neuester Bauart.

ECE-geprüft für vorne

- **Ringförmiges Blinkerglas – spektakulär hell**
- **Formschöner Lenkerabschluss mit Blinkfunktion**
- **Blinker verschwindet optisch bei Nichtgebrauch**
- **Kellermann HighPower LED Technologie**
- **Longlife Protection Guard®, IC gesteuert, 330 kHz getaktet**
- **Hochwertiges Metallgehäuse**
- **Geeignet für 12 Volt Gleichspannungsbordnetze**



1



2



reddot award 2014
winner



As awarded by
The Chicago Athenaeum:
Museum of Architecture and Design.

Artikel Bezeichnung	Ausführung	Artikel-Nr.	Empf. VK-Preis	Einheit
BL 2000 Chrom mit klarem Glas	1 chrom	110.100	€ 109,95	Stück
BL 2000 Dark mit getöntem Glas	2 schwarz	110.200	€ 99,95	Stück

Zubehör
Seite 68
elektronisches Zubehör
Seiten 69-73
Funktionsübersicht
Seite 85



BL 2000





BL 1000 Dark

Made in Germany®

3 years warranty

Perfekt getarnt

Der BL 1000 Dark bringt Licht ins Dunkel und setzt neue Maßstäbe im Motorraddesign. Bis zum Zeitpunkt des Blinkens wirkt der bis dahin unauffällige Gefährte als nahtlose Verlängerung des Lenkers. Mit modernsten Hochleistungs-LEDs und der eigens entwickelten Kellermann HighPower LED Technologie** wird ein spektakulär helles Blinksignal erzielt. Die neu proportionierte Gehäuseform schafft eine klare Linie am Lenkerende. Der BL 1000 Dark befreit das Motorrad optisch von seinen Frontblinkern und vereint dabei richtungsweisende Funktion mit lenkerschwingungsdämpfender Wirkung. Kombiniert mit dem micro 1000® Dark/DF Dark bietet er eine perfekte Show. Im Lieferumfang sind die notwendigen Adapter für die Anbringung an allen gängigen Lenkern enthalten.*

*U. U. ist elektronisches Zubehör nötig.

**Kombination aus der IC gesteuerten Longlife Protection Guard® Schaltung mit Hochleistungs-LEDs neuester Bauart.



ECE-geprüft für vorne

- **Stark getöntes Glas - spektakulär hell**
- **Lenkerschwingungsdämpfende Funktion**
- **Kellermann HighPower LED Technologie**
- **Longlife Protection Guard®, IC gesteuert, 330 kHz getaktet**
- **Hochwertiges Metallgehäuse**
- **Geeignet für 12 Volt Gleichspannungsbordnetze**

Artikel Bezeichnung Ausführung Artikel-Nr. Empf.VK-Preis Einheit

BL 1000 Dark
mit stark getöntem Glas

1 schwarz 122.100 € 99,95 Stück

Zubehör
Seite 68
elektronisches Zubehör
Seiten 69-73
Funktionsübersicht
Seite 85



BL 1000 Dark





Zeitloses Design mit modernster Technik

Der BL 1000 LED ist die Weiterentwicklung des klassischen BL 1000 mit Halogentechnik. Er besticht durch die eigens entwickelte Kellermann HighPower LED Technologie** kombiniert mit modernsten Hochleistungs-LEDs und innovativer Klarglasoptik. Die neu proportionierte Gehäuseform schafft eine klare Linie am Lenkerende. Der BL 1000 LED vereint wie gewohnt richtungsweisende Funktion mit lenkerschwingungsdämpfender Wirkung. Im Lieferumfang sind die notwendigen Adapter für die Anbringung an allen gängigen Lenkern enthalten.*

*U. U. ist elektronisches Zubehör nötig.

**Kombination aus der IC gesteuerten Longlife Protection Guard® Schaltung mit Hochleistungs-LEDs neuester Bauart.

ECE-geprüft für vorne

- **Mehr Sicherheit durch die Helligkeit und das direkte Ansprechverhalten der LEDs**
- **Lenkerschwingungsdämpfende Funktion**
- **Kellermann HighPower LED Technologie**
- **Longlife Protection Guard®, IC gesteuert, 330 kHz getaktet**
- **Hochwertiges Metallgehäuse**
- **Geeignet für 12 Volt Gleichspannungsbordnetze**



Artikel Bezeichnung	Ausführung	Artikel-Nr.	Empf. VK-Preis	Einheit
BL 1000 LED mit klarem Glas	1 chrom	120.100	€ 94,95	Stück
	2 schwarz	120.200	€ 89,95	Stück

Zubehör
Seite 68
elektronisches Zubehör
Seiten 69-73
Funktionsübersicht
Seite 85



BL 1000 LED





© <http://www.arni-harley.ch/>



© <http://www.arni-harley.ch/>



© <http://www.tunderbille.de/>



© <http://www.mgm-bikes.de/>

BL 1000 yellow

Made in Germany®

3 years warranty

Markenzeichen - Kellermänner®

Die BL 1000 Serie wurde unter dem Namen Kellermänner® zum Synonym für Lenkerendenblinker. Bewährte Technik und lenkerschwingungsdämpfende Funktion vereinen sich in zeitlosem Design. Aus hochwertigen Materialien gefertigt, harmonisiert diese zeitlose Form perfekt mit der micro 1000® Serie. Im Lieferumfang sind die notwendigen Adapter für die Anbringung an allen gängigen Lenkern enthalten.*

*U. U. ist elektronisches Zubehör nötig.

ECE-geprüft für vorne

- **Lenkerschwingungsdämpfende Funktion**
- **21 Watt Halogenlampe**
- **Hochwertiges Metallgehäuse**
- **Geeignet für 12 Volt Gleichspannungsbordnetze**

Artikel Bezeichnung Ausführung Artikel-Nr. Empf.VK-Preis Einheit

sehr gute Lenkerschwingungsdämpfung

(schwere Ausführung)

1 Messing chrom hochglänzend 124.100 € 74,95 Stück

2 Messing schwarz 124.700 € 59,95 Stück

gute Lenkerschwingungsdämpfung

(leichte Ausführung)

3 Aluminium seidenmatt geschliffen 124.210 € 54,95 Stück

1 Aluminium poliert 124.300 € 59,95 Stück

2 Aluminium schwarz 124.600 € 54,95 Stück



1



2



3

Zubehör
Seite 68
elektronisches Zubehör
Seiten 69-73
Funktionsübersicht
Seite 85



BL 1000 yellow



Zubehör Atto® /micro S /Rhombus S Serie

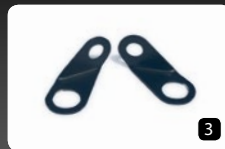

Zubehör Atto® / micro S / Rhombus S Serie

Artikel Bezeichnung	Ausführung	Artikel-Nr.	Empf.VK-Preis	Einheit	Artikel Bezeichnung	Ausführung	Artikel-Nr.	Empf.VK-Preis	Einheit
Variabler Befestigungsadapter M6	1 schwarz	152.735	€ 24,95	Stück	Montageblech 174 mm / Edelstahl	7 schwarz	152.756	€ 27,95	Stück
	2 chrom	152.752	€ 17,95	Stück		8 Edelstahl	152.758	€ 24,95	Stück
Kugelkopfadapter HD Sportster	3 schwarz	152.753	€ 14,95	Stück	Montageblech 204 mm / Edelstahl	9 schwarz	152.757	€ 32,95	Stück
	4 Edelstahl	152.754	€ 11,95	Paar		10 Edelstahl	152.759	€ 29,95	Stück
Adapterplatte Lenker HD Edelstahl, geeignet für HD Modelle mit hydraulischer Kupplungsbetätigung	5 schwarz	152.750	€ 19,95	Paar	starre Befestigung Adapter M5 auf M10x20 mm	11 schwarz	152.812	€ 5,95	Stück
	6 schwarz	152.751	€ 19,95	Paar		12 schwarz	152.822	€ 7,95	Stück
Montageplatte C 30 mm, passend für viele Modelle verschiedener Marken z. B. Aprilia, BMW, Ducati, Moto Guzzi, Honda, Triumph	7 schwarz	152.755	€ 9,95	Paar	starre Befestigung Adapter M5 auf M8x40 mm	13 schwarz	152.852	€ 5,95	Stück
	8 schwarz	152.756	€ 9,95	Paar		14 schwarz	152.872	€ 3,95	Stück
Montageplatte C - Evo 33 mm, passend für viele Modelle verschiedener Marken z. B. Aprilia, BMW, Ducati, Moto Guzzi, Honda, Triumph	9 schwarz	152.757	€ 14,95	Stück	starre Befestigung Adapter M5 auf M8x20 mm	15 schwarz	152.852	€ 5,95	Stück
	10 schwarz	152.758	€ 14,95	Stück		16 schwarz	152.872	€ 3,95	Stück
					Verlängerung 15mm, M5				

Aktuelle Informationen und erweitertes Zubehör finden Sie unter:
<http://www.kellermann-online.com>.

Zubehör Bullet 1000® Serie & Montageplatten

Zubehör Bullet 1000® Serie

Artikel Bezeichnung	Ausführung	Artikel-Nr.	Empf. VK-Preis
starre Befestigung M8x20 mm	1 chrom	180.850	€ 10,95
	2 schwarz	180.852	€ 9,95
starre Befestigung M8x40 mm (Harley)	3 chrom	180.820	€ 10,95
	4 schwarz	180.822	€ 9,95
Verlängerung 30 mm, M8	5 VA chrom	123.635	€ 9,95
	6 VA schwarz	123.630	€ 7,95



Bullet Adapter HD

Adapter für die Montage von Bullet 1000® Blinkern an originale, vordere Harley Davidson Blinkerhalterungen.

Artikel Bezeichnung	Ausführung	Artikel-Nr.	Empf. VK-Preis
Bullet Adapter HD	1 chrom	180.730	€ 29,95
	2 schwarz	180.735	€ 24,95



geschlossen offen

geschlossen offen



Alle Preise sind Stückpreise

Montageplatten

Artikel Bezeichnung	Artikel-Nr.	Empf. VK-Preis
Montageplatte für Honda ISH1	1	123.754 € 9,95
Montageplatte für Kawasaki ISK1	2	123.755 € 9,95
Z750 Kawasaki Front Umbau Kit	3	123.758 € 9,95
Montageplatte für Suzuki	4	123.750 € 9,95
Montageplatte für Suzuki ISS1	5	123.752 € 9,95
Montageplatte für Suzuki ISS2	6	123.751 € 9,95
Montageplatte für Yamaha ISY1	7	123.756 € 9,95
Montageplatte für Yamaha ISY2	8	123.757 € 9,95
Montageplatte für italienische Motorräder	9	123.753 € 9,95



Die Montageplatten sind für alle Blinker mit M8 Befestigungsgewinde (micro 1000®, micro Rhombus und Bullet 1000® Serie) geeignet.

Aktuelle Informationen und erweitertes Zubehör finden Sie unter:
<http://www.kellermann-online.com>.

Alle Preise sind Paarpreise

Zubehör der micro Serien

Artikel Bezeichnung	Ausführung	Artikel-Nr.	Empf.VK-Preis
Silentgummiadapter 2019	1 M8 x 40 mm	123.610	€ 5,95
	2 M8 x 20 mm	123.620	€ 4,95
starre Befestigung M8x20 mm	3 chrom	123.850	€ 6,95
	4 schwarz	123.852	€ 4,95
starre Befestigung M8x40 mm (Harley)	5 chrom	123.820	€ 6,95
	6 schwarz	123.822	€ 4,95
Kugelkopfadapter für geneigte Anbauflächen	7 schwarz	123.735	€ 9,95
	8 chrom	123.870	€ 4,95
Verlängerung 10 mm, M6	9 schwarz	123.872	€ 3,95
	10 VA chrom	123.635	€ 9,95
Verlängerung 30 mm, M8	11 VA schwarz	123.630	€ 7,95

Artikel Bezeichnung	Ausführung	Artikel-Nr.	Empf.VK-Preis
Adapter M8-M12	12	123.810	€ 2,95
Halogenlampe 12V/H6W	13	123.900	€ 3,95
Blinkerglas micro 1000® evo	14	123.912	€ 7,95
Fassung micro 1000®	15	123.930	€ 7,95
Fassung micro 1000® evo	16	123.931	€ 7,95
Kabelverbinder Posi-Lock	17 9er Set, 27x7 mm	123.955	€ 9,95
	17 5er Set, 27x7 mm	123.956	€ 5,95
Kabelverbinder Posi-Lock MINI	18 5er Set, 19x5 mm	123.957	€ 5,95



Alle Preise sind Stückpreise

Zubehör der BL Serien

Zubehör

für alle BL 1000/BL 2000

Artikel Bezeichnung	Ausführung	Artikel-Nr.	Empf. VK-Preis
Kabelverbinder Posi-Lock	1 9er Set, 27x7 mm	123.955	€ 9,95
	1 5er Set, 27x7 mm	123.956	€ 5,95
Kabelverbinder Posi-Lock MINI	2 5er Set, 19x5 mm	123.957	€ 5,95
	3 Typ 1 (ab 11,5 mm)	100.911	€ 3,95
	4 Typ 2 (ab 16,5 mm)	100.924	€ 4,95
Gummiadaptersets (Befestigungsgummi + Mutter)	5 Typ 3 (ab 20 mm)	100.921	€ 4,95

für BL 1000 yellow/BL 1000 white (Halogen)

BL 1000 F Glas	6 nur für BL 1000 yellow	100.902	€ 7,95
BL 1000 R Glas	7 nur für BL 1000 yellow	100.903	€ 7,95
Halogenlampe 12V/H21W	8	100.153	€ 4,95
Fassung	9	100.930	€ 7,95
Multifunktionsstück	10 (ohne Befestigungsgummi + Mutter)	100.901	€ 9,95
BL 1000 Kabel mit Massekontakte		100.904	€ 2,95
Massekabel mit kleiner Mutter	11 für Typ 2 (ab 16,5 mm)	100.912	€ 3,95
Massekabel mit großer Mutter	12 für Typ 3 (ab 20 mm)	100.922	€ 4,95

Austauschgrundkörper

BL 1000 yellow Austauschgrundkörper

Ausführung	Artikel-Nr.	Empf. VK-Preis
Messing chrom hochglänzend*	124.101	€ 47,95
Messing schwarz*	124.701	€ 42,95
Aluminium seidenmatt geschliffen**	124.211	€ 35,95
Aluminium poliert**	124.301	€ 38,95
Aluminium schwarz**	124.601	€ 35,95



* sehr gute Lenkerschwingungsdämpfung (schwere Ausführung)

** gute Lenkerschwingungsdämpfung (leichte Ausführung)

Alle Preise sind Stückpreise

Blinken, Warnen, Alarmieren, Bremsen, Starten und noch viel mehr

Das Kellermann CR4® ist die ultimative All-in-one-Lösung für Motorräder mit klassischem Blinkerschalter. Dieses lastunabhängige Blinkrelais bringt die Funktionalität eines Motorrads auf den heutigen Stand der Technik oder optimiert sogar die Elektronik von Motorrädern neuester Bauart. Wie bei allen Kellermann Blinkrelais wird ggf. das ungewollte Mitblinken der nicht betätigten Blinker beseitigt. Das CR4® bietet viele elektronische Steuerungsoptionen, es kann jedoch individuell entschieden werden, welche Funktionen genutzt werden sollen.

Das im CR4® integrierte Blinkrelais bietet eine Komfortfunktion: Nach kurzem „Blinker ein - Blinker aus“ laufen fünf Blinkzyklen ab. So kann sich der Fahrer schnell wieder ganz auf den Abbiege- oder Überholvorgang konzentrieren. Durch nochmaliges „Ein-Aus“ in der gleichen Blinkrichtung kann der Vorgang jederzeit unterbrochen werden.

Hinzu kommen eine Warnblinkanlage, eine Alarmanlage, ein adaptives Bremslicht sowie ein Startassistent.

Die Warnblinkanlage kann nach dem Abziehen des Zündschlüssels weiter betrieben werden, bis sie manuell oder durch die Batterieschutzschaltung ausgeschaltet wird.

Die Alarmanlage signalisiert potentiellen Dieben ihre Bereitschaft durch eine blinkende Kontrollleuchte und reagiert auf Lageveränderungen und Erschütterung mit Warnsignalen von Hupe und Blinkern. Die Scharfstellung der Alarmanlage erfolgt denkbar einfach indem die Zündung zweimal hintereinander kurz an- und direkt wieder ausgeschaltet wird (ein-aus, ein-aus).

Außerdem ist eine Batterieschutzschaltung integriert. Unterschreitet die Versorgungsspannung einen Grenzwert, schaltet sich die Alarmanlage aus, um eine Schädigung der Batterie zu verhindern.

Das adaptive Bremslicht sorgt für mehr Sicherheit. Bei starkem Abbremsen oder Notbremsungen fordert das deutlich flackernde Bremslicht erhöhte Aufmerksamkeit vom nachfolgenden Verkehr ein.

Bei eingeschalteter Zündung ermöglicht der Startassistent das Starten der Maschine durch dreimaliges Betätigen der Bremse.

Trotz der vielen Funktionen ist der Anschluss ausgesprochen simpel, die Verkabelung knüpft direkt an die Anschlüsse des originalen Blinkrelais an.

ECE-geprüft

Alarmanlage + Komfortblinkanlage + Warnblinkanlage + Adaptives Bremslicht + Startassistent

- **Geeignet für Blinkerschalter**
- **Sehr einfacher Anschluss**
- **Ersetzt das original 2-3 polige Blinkrelais**
- **Betätigung der Warnblinkanlage mit und ohne Warnblink-schalter möglich**
- **Alarmanlage reagiert auf Lageveränderung / Erschütterung**
- **Empfindlichkeit der Alarmanlage einstellbar in 10 Stufen**
- **Alarmanlage mit Eingang für zusätzlichen Alarmsensor**
- **Batterieschutzschaltung (Unterspannungsschutz)**
- **Verhindert das Mitblinken der nicht betätigten Blinker**
- **Lastunabhängig / ruhige Blinkfolge**
- **Blinkerschaltleistung 0,5-85 Watt (max. 42,5 Watt pro Seite)**
- **mit Hupentastereingang (max. 50 Watt), als Leistungsrelais für die Hupe einsetzbar**
- **Intuitive Bedienung**
- **Blinkerrückstellungserinnerung**
- **Schlankes Gehäuse für jede Einbausituation 128 x 22 x 12 [mm] (L/B/H)**
- **Hochwertiges Metallgehäuse**
- **Geeignet für 12 Volt Gleichspannungsbordnetze**



Unser Technikteam arbeitet ständig an neuen, optimalen Lösungen für alle Fahrzeugmodelle. Sollten Sie sich nicht sicher sein, welches elektronische Zubehör Sie benötigen, kontaktieren Sie uns über unser Kontaktformular unter <http://www.kellermann-online.com> oder rufen Sie uns unter +49 (0)241 / 93808-0 an.

i.MAS - CR 4®

Artikel Bezeichnung

Ausführung

Artikel-Nr.

Empf.VK-Preis

Einheit

i.MAS - CR4®

1

123.980

€ 119,95

Stück

Zubehör: Sicherungshalter

1

123.959

€ 6,95

Stück

Zubehör: Ersatzsicherungen

2

10A/15A

123.958

€ 1,95

Set

Made in Germany®

3 years warranty



Blinkrelais R 1

Made in Germany®

3 years warranty

Microrelais für Profis

Das Blinkrelais R1 hat sehr kleine Abmessungen, blinkt lastunabhängig immer mit ruhigen 75 Blinkimpulsen pro Minute und hat eine Anschlussmöglichkeit für die Blinkkontrollleuchte. Es wird einfach in die Leitung, die zum Blinkerschalter führt, eingebaut oder gegen das original 2-3 polige Blinkrelais ausgetauscht. Es ist somit für alle Motorräder mit Blinkerschalter geeignet. Sollten nach einer Umrüstung auf LED-Blinker die nicht betätigten Blinker ungewollt mitblinken, muss die Blinkkontrollleuchte an das R1 angeschlossen werden. Der „Warnblinkeffekt“ wird auf diese Weise zuverlässig beseitigt.

Im Lieferumfang sind alle notwendigen Bauteile für den Einbau enthalten.

ECE-geprüft

- **Einfacher Einbau in die Zuleitung zum Blinkerschalter oder Austausch gegen das original 2-3 polige Blinkrelais**
- **Anschlussmöglichkeit für die Blinkkontrollleuchte**
- **Verhindert das Mitblinken der nicht betätigten Blinker**
- **Lastunabhängig / ruhige Blinkfolge**
- **Schaltleistung 0...50 Watt bei 12 Volt / 0...24 Watt bei 6 Volt**
- **Sehr kleine Abmessungen 22 x 12 x 6 [mm] (L/B/H)**
- **Geeignet für Blinkerschalter**
- **Geeignet für 6 und 12 Volt Gleichspannungsbordnetze**

Unser Technikteam arbeitet ständig an neuen, optimalen Lösungen für alle Fahrzeugmodelle. Sollten Sie sich nicht sicher sein, welches elektronische Zubehör Sie benötigen, kontaktieren Sie uns über unser Kontaktformular unter <http://www.kellermann-online.com> oder rufen Sie uns unter +49 (0)241 / 93808-0 an.

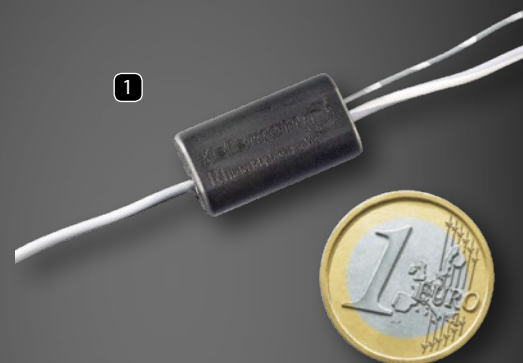

Blinkrelais R1



Artikel Bezeichnung

Artikel-Nr.

Empf. VK-Preis

Einheit

Blinkrelais R1

1

123.965

€ 29,95

Stück

Blinkrelais R2

Made in Germany®

3 years warranty

Der Klassiker

Das lastunabhängige Kellermann Blinkrelais R2 ist der universelle Problemlöser bei der Verwendung von LED- und Halogenblinkern. Es ersetzt alle original 2-3 poligen Blinkrelais und sorgt für eine konstante und korrekte Blinkfrequenz. Der Anschluss ist einfach. Sollten nach einer Umrüstung auf LED-Blinker die nicht betätigten Blinker ungewollt mitblinken, genügt es, das Relais mit einem linken und einem rechten Blinker zu verbinden, um diesen Effekt zuverlässig zu beseitigen.*

Im Lieferumfang sind alle notwendigen Bauteile für den Einbau enthalten.

*Ggf. muss die Warnblinkanlage deaktiviert werden.

ECE-geprüft

- Ersetzt das original 2-3 polige Blinkrelais
- Verhindert das Mitblinken der nicht betätigten Blinker
- Lastunabhängig / ruhige Blinkfolge
- Schalteistung 0,5-85 Watt
- Kleine Abmessungen 34 x 22 x 12 [mm] (L/B/H)
- Hochwertiges Metallgehäuse
- Geeignet für Blinkerschalter
- Geeignet für 12 Volt Gleichspannungsbordnetze

Unser Technikteam arbeitet ständig an neuen, optimalen Lösungen für alle Fahrzeugmodelle. Sollten Sie sich nicht sicher sein, welches elektronische Zubehör Sie benötigen, kontaktieren Sie uns über unser Kontaktformular unter <http://www.kellermann-online.com> oder rufen Sie uns unter +49 (0)241 / 93808-0 an.

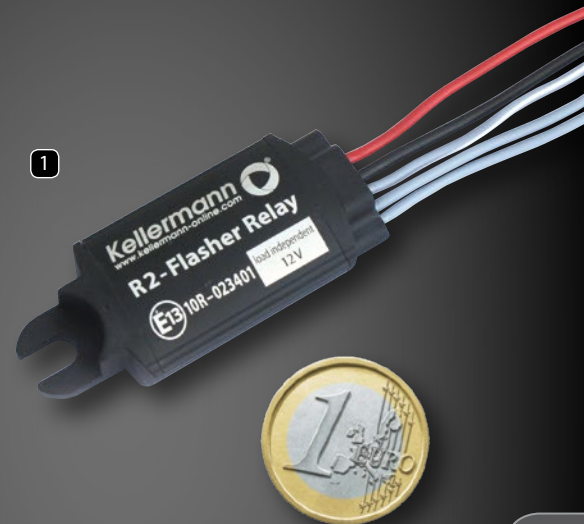

Artikel Bezeichnung	Artikel-Nr.	Empf. VK-Preis	Einheit
Blinkrelais R2	1 123.970	€ 29,95	Stück
Blinkrelais R2 - Typ K mit fahrzeugspezifischem Stecker, passend für viele Kawasaki Modelle	123.971	€ 34,95	Stück

Blinkrelais R2



Elektronisches Zubehör

i.LOAD - dient der Anpassung der Blinkfrequenz

Beim Umrüsten der originalen Blinker kann sich die Blinkfrequenz der Blinker oder der Blinkkontrollleuchte erhöhen. Lastunabhängige Blinkrelais (z. B. R2) oder Multifunktionale Assistenz-Systeme (z.B. CR4*) können Abhilfe schaffen. Sollte deren Einsatz nicht möglich oder gewünscht sein, kann ein i.LOAD Abhilfe schaffen.



Artikel Bezeichnung	Artikel-Nr.	Empf.VK-Preis	Einheit
i.LOAD - IL 1 1	123.940	€ 19,95	Set
i.LOAD - IL 10 2	123.950	€ 4,95	Stück
i.LOAD - IL 7,5 3	123.952	€ 5,95	Stück
i.LOAD - IL 27 4	123.954	€ 3,95	Stück

Einsatz von Kellermann LED Blinkern bei original LED Blinkern (12V) - 1 Set für 2 Blinker (vorne oder hinten)
Sorgt für die einwandfreie Funktion der Blinkkontrollleuchte z. B. bei Harley Davidson Modellen mit HD LAN

Einsatz von micro 1000® Halogen Blinkern bei original 21 Watt Blinkern - 1 Stk. pro Blinker

Einsatz von Kellermann LED Blinkern bei original 21 Watt Blinkern - 1 Stk. pro Blinker

Einsatz von Kellermann LED Blinkern bei original 10 Watt Blinkern - 1 Stk. pro Blinker

i.BOS - zur Vermeidung von Fehlermeldungen

Die i.BOS Systeme schaffen Abhilfe wenn nach der Umrüstung auf DF-Kombinationen Kontrollleuchten im Cockpit aufleuchten.



Artikel Bezeichnung	Artikel-Nr.	Empf.VK-Preis	Einheit
i.BOS - EL 1 1	123.941	€ 19,95	Set
i.BOS - CL 1 2	123.942	€ 24,95	Set
i.BOS - EL 33 3	123.953	€ 5,95	Set

Behebt Fehlanzeigen von Warnleuchten beim Einsatz von DF-Kombinationen* bei original LED-Rückleuchten z.B. BMW RnineT

Sorgt für die einwandfreie Funktion von Warnleuchten und der Blinkkontrollleuchte beim Einsatz von DF-Kombinationen* z.B. bei Harley Davidson Modellen mit HD LAN

Behebt Fehlanzeigen von Warnleuchten beim Einsatz von DF-Kombinationen* bei original Glühlampen-Rückleuchten** z. B. ältere BMW Modelle

Erforderlich ist 1 Set für 2 Blinker/2 DF-Blinker (Blinker, Rücklicht, Bremslicht).

* Zusätzlich muss ggf. die Option „LED Blinker“ in der Software aktiviert werden.

** Es wird ein i.BOS - EL 33 parallel zum Rücklicht und ein i.LOAD - IL 7,5 parallel zum Bremslicht benötigt.

i.SED - bietet Sonderlösungen beim Anbau von Kellermann Blinkern

Die i.SED Produkte bieten gleich eine Lösung für unterschiedliche Aufgaben und haben die Besonderheit, dass Sie einen zusätzlichen Anschluss haben, an den i.d.R. 12V „+“ angeschlossen wird.

Artikel Bezeichnung	Artikel-Nr.	Empf.VK-Preis	Einheit
i.SED - V12 1 für Fahrzeuge mit original 12 Volt Blinkerspannung	123.967	€ 29,95	Set
i.SED - V6 1 für Fahrzeuge mit original 3-9 Volt Blinkerspannung	123.966	€ 29,95	Set

z.B. beim Anbau

- von Blinkern mit höherer Leistungsaufnahme [Watt] als original, z.B. Ducati Panigale
- von Blinkern an Fahrzeuge mit Plus (+) an Masse (-), z. B. englische Oldtimer
- von DF-Kombinationen (Blinker, Rücklicht, Bremslicht) an Kfz mit minusgeschalteten Blinkern, z. B. Indian Scout

z.B. beim Anbau

- von Blinkern mit höherer Spannung [Volt] als original, z. B. Yamaha XVS 1300 Custom
- von Blinkern an Fahrzeuge mit Plus (+) an Masse (-), z. B. englische Oldtimer



Erforderlich ist 1 Set für 2 Blinker/2 DF-Blinker (Blinker, Rücklicht, Bremslicht).

Unser Technikteam arbeitet ständig an neuen, optimalen Lösungen für alle Fahrzeugmodelle. Sollten Sie sich nicht sicher sein, welches elektronische Zubehör Sie benötigen, erhalten Sie weitere Hinweise über unsere FAQs oder kontaktieren Sie uns über unser Kontaktformular unter <http://www.kellermann-online.com> oder rufen Sie uns unter +49 (0)241 / 93808-0 an.

Elektronisches Zubehör

i.LASH - Fahrzeugspezifisches Adapterkabel mit integrierter Simulationselektronik

Die i.Lash Produkte beinhalten alle Teile, damit nach einem Blinkerumbau die Blinkfrequenz stimmt und im Cockpit keine Fehlermeldungen angezeigt werden.

Zum Lieferumfang gehören zwei Adapterkabel für die Blinker mit zum Fahrzeug passenden Steckern, ggf. mit darin integrierter Anpasseelektronik, und falls erforderlich ein lastunabhängiges Blinkrelais.

- Fahrzeugkompatible Steckverbinder
- Keine Fehlermeldungen im Cockpit
- Sehr einfacher Anschluss
- Störungsfreier Betrieb aller Kellermann LED Blinker
- Korrekte Blinkfrequenz

Erhältlich für folgende Modelle:

Ausführung	Artikel-Nr.	Hersteller	Modellbezeichnung	Modelljahr	Umbauposition	Empf. VK-Preis	Einheit
i.LASH - A1	123.527	Aprilia	Tuono V4 1100 Factory	2017 -	vordere Blinker	€ 29,95	Set
i.LASH - A2	123.528	Aprilia	Tuono V4 1100 Factory	2017 -	hintere Blinker	€ 29,95	Set
i.LASH - B1	123.529	BMW	R nine T	2018 -	vordere Blinker	€ 29,95	Set
i.LASH - B2	123.530	BMW	R nine T	2018 -	hintere 3in1 DF Leuchten	€ 49,95	Set
i.LASH - HD2	123.520	Harley Davidson	u.a. Breakout; Street Bob; Fat Bob; Low Rider	2018 -	hintere 3in1 DF Leuchten	€ 39,95	Set
i.LASH - H1	123.510	Honda	CB1000R Neo Sports Café CB650R Neo Sports Café	2018 - 2019 -	vordere Blinker	€ 29,95	Set
i.LASH - H2	123.511	Honda	CB1000R Neo Sports Café CB650R Neo Sports Café	2018 - 2019 -	hintere Blinker	€ 29,95	Set
i.LASH - H3	123.512	Honda	CRF1000L Africa Twin CBR1000RR Fireblade	2018 - 2017 -	vordere oder hintere Blinker hintere Blinker	€ 34,95	Set
i.LASH - H4	123.513	Honda	CBR1000RR Fireblade	2017 -	vordere Blinker	€ 34,95	Set
i.LASH - H5	123.517	Honda	VFR800X Crossrunner	2018 -	vordere oder hintere Blinker	€ 34,95	Set
i.LASH - I1	123.514	Indian	Scout Bobber	2018 -	vordere Blinker	€ 29,95	Set
i.LASH - I2	123.515	Indian	Scout Bobber	2018 -	hintere 3in1 DF Leuchten	€ 59,95	Set
i.LASH - I3	123.516	Indian	Scout	2015 -	hintere 3in1 DF Leuchten	€ 59,95	Set
i.LASH - K1	123.525	Kawasaki	Z900RS Z900	2018 -	vordere und hintere Blinker	€ 69,95	Set
i.LASH - MV1	123.518	MV Augusta	800 Brutalle RR	2018 -	vordere oder hintere Blinker	€ 59,95	Set
i.LASH - Y1	123.531	Yamaha	YZF-R1M	2018 -	vordere Blinker	€ 29,95	Set
i.LASH - Y2	123.532	Yamaha	YZF-R1M	2018 -	hintere Blinker	€ 29,95	Set
i.LASH - Y3	123.533	Yamaha	YZF-R1M	2018 -	hintere 3in1 DF Leuchten	€ 39,95	Set

Unser Technikteam arbeitet ständig an neuen, optimalen Lösungen für alle Fahrzeugmodelle. Sollten Sie sich nicht sicher sein, welches elektronische Zubehör Sie benötigen, erhalten Sie weitere Hinweise über unsere FAQs oder kontaktieren Sie uns über unser Kontaktformular unter <http://www.kellermann-online.com> oder rufen Sie uns unter +49 (0)241 / 93808-0 an.

Kennzeichenleuchte KL 1

Made in Germany®

3 years warranty

Klein, kompakt, zugelassen

Die Kennzeichenleuchte KL 1 ist durch die Microbauweise und das einzigartige Design eine kleine Sensation an jedem Motorrad. Durch speziell entwickelte Optiken wird das Kennzeichen vollständig rein weiß (CRI >80)* ausgeleuchtet. Es wird kein Licht in Richtung des nachfolgenden Verkehrs ausgestrahlt. Die KL 1 im hochwertigen Metallgehäuse kann mit ihrem Halter mittels beiliegender Montagestripes auf dem Kennzeichenträger oder auch direkt am Kennzeichen angebracht werden. Anstatt des beiliegenden Halters können auch eigene Halter eingesetzt werden, die eine Lasche mit den Maßen LxBxH 6x7x3 cm haben.

Geeignet für alle Motorradtypen.

*CRI - Farbwiedergabeindex

ECE-geprüft

- **Microbauweise**
- **Rein weißes Licht (CRI >80)***
- **Hochwertiges Metallgehäuse**
- **Geeignet für 12 Volt Gleichspannungsbordnetze**



1



reddot award 2014
winner



KL 1

Artikel Bezeichnung

Artikel-Nr.

Empf. VK-Preis

Einheit

Kennzeichenleuchte KL 1

1

170.100

€ 39,95

Stück

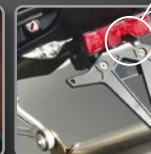
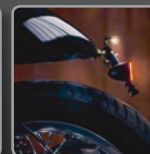

Kennzeichenhalter KH 2000 mit KL 1

Made in Germany®

3 years warranty

Weniger ist mehr

Der neue Kennzeichenhalter KH 2000 kommt mit der kompakten Kennzeichenleuchte KL 1 daher. Die dezente Leichtbauweise verleiht eine exklusive, edle Optik – mit erheblicher Gewichtseinsparung ohne Einbußen bei der Stabilität. Der KH 2000 bietet viele Variationsmöglichkeiten bei der Positionierung der Blinker (Aufnahme M8). In Kombination mit der Kennzeichenleuchte KL 1 reduziert er das Design des Hecks auf ein Minimum und ermöglicht somit eine völlig neue Heckgestaltung. Der KH 2000 ist mit allen bisherigen fahrzeugspezifischen Adaptern und Eigenkreationen verwendbar.*

* Für die Montage ist ein fahrzeugspezifischer Adapter notwendig (siehe Seite 77).

ECE-geprüft

- **CNC-gefertigt**
- **Leichtbauweise**
- **Viele Variationsmöglichkeiten bei der Positionierung der Blinker**

Artikel Bezeichnung	Artikel-Nr.	Empf. VK-Preis	Einheit
KH 2000 mit KL 1	1 170.600	€ 129,95	Stück

Ersatzteilprogramm der KH 2000 Serie

Befestigungsarm M8 x 30 mm, schwarz	2 170.832	€ 16,95	Stück
Reflektor 100 x 13 mm (mit M5 Gewindebolzen) für KH 2000 (bis 2019)	170.830	€ 9,95	Stück
Reflektor 123 x 12,5 mm (mit M5 Gewindebolzen) für KH 2000 (ab 2019)	3 170.834	€ 9,95	Stück
Reflektorträger (für Reflektor 123x12,5 mm) für KH 2000 (ab 2019)	4 170.835	€ 9,95	Stück

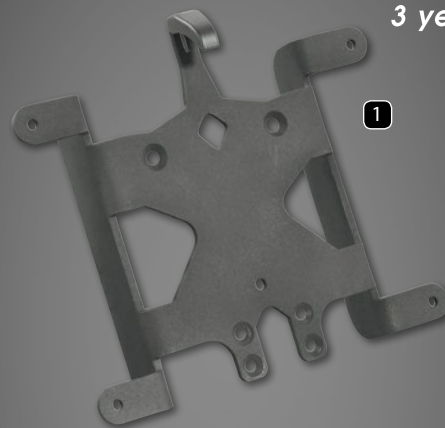

Im Lieferumfang enthalten:

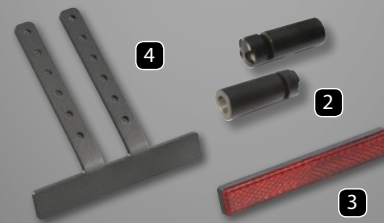

Lochabstände
Einheiten in mm

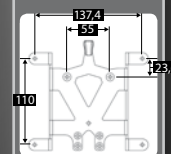

KH 2000 mit KL 1



© <http://www.himote.de>



© <http://moto-p.de>



Kennzeichenhalter KH 1000

Made in Germany®

3 years warranty

Der Leistungsträger

Der KH 1000 ersetzt mit seiner umfassenden Funktionsweise ganze Heckverkleidungen. Der aus hochfestem Aluminium gefräste Kennzeichenhalter trägt je nach Modell Blinker, Kennzeichenbeleuchtung und Reflektor. Die dezente Leichtbauweise verleiht eine exklusive, edle Optik - mit erheblicher Gewichtseinsparung ohne Einbußen bei der Stabilität. Der KH 1000 ist wahlweise ohne oder mit Blinkerhalter (Aufnahme M8) erhältlich. Durch den modularen Aufbau des KH 1000 bestimmen Sie selbst über Form, Funktion und Design.*

* Für die Montage ist ein fahrzeugspezifischer Adapter notwendig (siehe Seite 77).

- **CNC-gefräst**
- **Leichtbauweise**
- **Viele Variationsmöglichkeiten**



Im Lieferumfang enthalten:



Lochabstände
Einheiten in mm

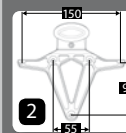
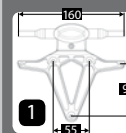

Ersatzteilprogramm der KH 1000 Serie

Artikel Bezeichnung Ausführung Artikel-Nr. Empf. VK-Preis

Kennzeichenbeleuchtung 170.800 € 9,95

Reflektor 90 x 30 mm (mit M5 Gewindebolzen) 170.810 € 4,95

Reflektorträger 170.811 € 9,95

Kennzeichenleuchte W5W (Lampe) 170.900 € 0,95

Silentgummiadapter KH 1000 170.620 € 5,95

starrer Adapter KH 1000 schwarz 170.635 € 4,95

Adapter für Fremdblinder M10 schwarz 170.816 € 5,95

Adapter für Fremdblinder M8 schwarz 170.820 € 2,95

Artikel Bezeichnung Ausführung Artikel-Nr. Empf. VK-Preis

KH 1000 mit Blinkerhalter 1 schwarz 170.400 € 89,95

KH 1000 ohne Blinkerhalter 2 schwarz 170.450 € 79,95

Alle Preise sind Stückpreise



© <http://www.himoto.de>

KH 1000



Fahrzeugadapter

Made in Germany®

3 years warranty

Artikel Bezeichnung Ausführung Artikel-Nr. Empf. VK-Preis

BMW

R 1100 S MJ 98-05 schwarz 175.005 € 59,95

Honda

CBR 600 RR MJ 03-06 schwarz 173.015 € 59,95

CBR 600 RR MJ 07-10 **1** schwarz 173.016 € 54,95

CBR 900 RR MJ 02-03 schwarz 173.005 € 59,95

VFR 800 V-Tec MJ 02-05 schwarz 173.035 € 39,95
(KH 170.450 wird empfohlen)

Suzuki

Suzuki B-King **2** schwarz 171.055 € 59,95

GSR 600 MJ 06-10 schwarz 171.016 € 39,95

GSXR 600 / 750 MJ 04-05 schwarz 171.015 € 59,95

GSXR 600 / 750 MJ 06-07 **3** schwarz 171.017 € 59,95

GSXR 1000 MJ 03-04 schwarz 171.005 € 39,95

GSXR 1000 MJ 05-06 schwarz 171.006 € 59,95

Artikel Bezeichnung Ausführung Artikel-Nr. Empf. VK-Preis

GSXR 1000 MJ 07-08 schwarz 171.007 € 59,95

SV 1000 MJ 03-05 schwarz 171.035 € 59,95

SV 650 MJ 03-08 schwarz 171.046 € 59,95

Triumph

Speed Triple MJ 05-08 schwarz 175.505 € 39,95

Daytona 675 MJ 06-10 **4** schwarz 175.515 € 54,95

Yamaha

FZ6 / FZ6 Fazer MJ 04-10 schwarz 176.025 € 59,95

R1 MJ 04-08 schwarz 176.006 € 39,95

R6 MJ 01-02 schwarz 176.015 € 39,95

R6 MJ 03-05 schwarz 176.016 € 39,95

FZ1 MJ 06-10 schwarz 176.045 € 59,95

FZ1 Fazer MJ 06-10 **5** schwarz 176.046 € 64,95

XT 660 X 04-05 **6** schwarz 176.070 € 49,95

Alle Preise sind Stückpreise



Ständig weitere Modelle in Vorbereitung (info@kellermann-online.com oder 0049(0)241/93808-0).

Alle Artikel erhältlich solange der Vorrat reicht.

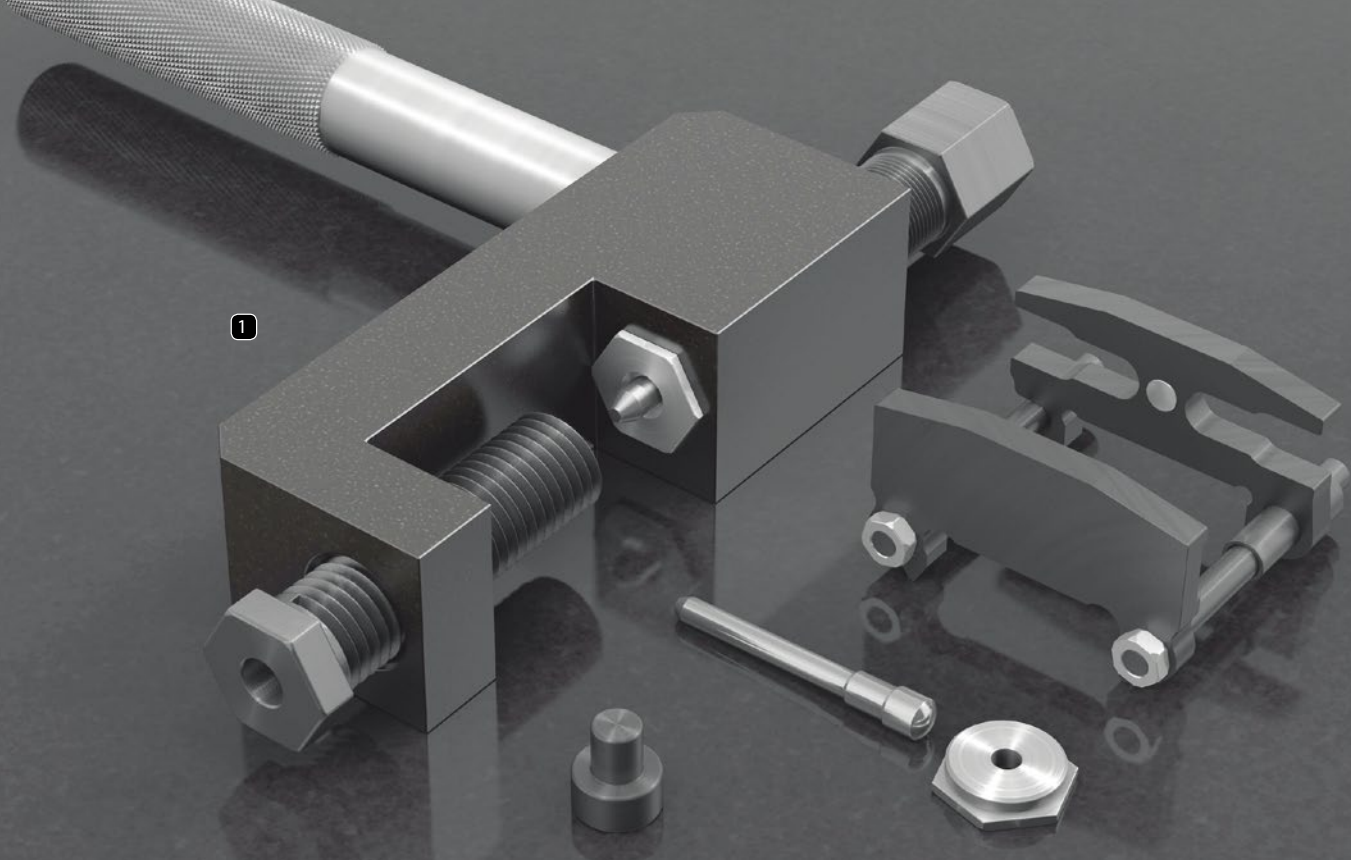

1



2



3



4



5

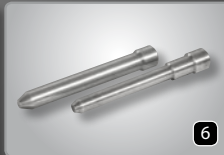

6



7

Kettenwerkzeug KTW 2.5

Made in Germany®

3 years warranty

Das Kettenwerkzeug KTW 2.5 ist die verstärkte Weiterentwicklung des KTW 2.0.

Es ermöglicht die einfache Demontage der alten und die präzise Montage der neuen Kette (mit Nietschloss) ohne aufwändig die Hinterradschwinge ausbauen zu müssen. Mit dem Werkzeug können Ketten aller gängigen Marken (z. B. D.I.D, Regina, RK u. a.) getrennt und mit Hohlnietschlössern vernietet werden. Das Werkzeug beinhaltet zwei Dorne mit unterschiedlichem Durchmesser. Der vormontierte Dorn ist nun noch stärker dimensioniert und auf 5xx und 6xx Ketten abgestimmt. Der beiliegende Dorn ist speziell für das Trennen von 4xx Ketten ausgelegt. Für den Einsatz ist lediglich noch ein 19er Ring- oder Steckschlüssel erforderlich.

Das Werkzeug ist bei Verwendung des Ergänzungssets Art.-Nr. 130.250 auch für Vollnietschlösser geeignet.

Das Kettenwerkzeug besteht aus dem kraftübertragenden Hauptwerkzeug und einer patentierten Positioniereinheit für die Montage des Nietschlusses, die sich durch eine völlig neue und einfache Aufschiebemöglichkeit für die Seitenlasche des Kettenschlosses auszeichnet. Diese neu entwickelte, magnetische Positioniereinheit gewährleistet eine einfache und dabei absolut präzise Montage der Seitenlasche des Kettenschlosses.

Die sowohl in der Druck- wie auch in der Gegenplatte vorhandenen Magnete halten die beiden Teile des Kettenschlosses und ermöglichen durch die Führung eine genaue, einfache und bequeme Ausrichtung der Kettenschlossseite zueinander. Dies ist für eine beschädigungsfreie Montage des Kettenschlosses entscheidend und kann durch die Aussparungen in der Druckplatte hindurch jederzeit kontrolliert werden. Die Magneten sorgen zudem dafür, dass die Positioniereinheit an der Kette haften bleibt und nicht ständig festgehalten werden muss.

Mit dem Hauptwerkzeug kann die Positioniereinheit dazu verwendet werden, die Seitenlasche auf das Kettenschloss aufzuschieben; ein Schritt, der ohne die neue Positioniereinheit sehr zeitintensiv und sehr nervenaufreibend sein kann.

Die Druck- und Gegenplatte sind so konstruiert, dass sie sich über die benachbarten Kettenglieder erstrecken, so dass man beim Montieren des Kettenschlosses schon mit bloßem Auge erkennen kann, wann die Lasche passend weit auf die beiden Bolzen aufgeschoben ist.

Damit sind die sonst häufig auftretenden Beschädigungen der Kette oder des Kettenschlosses durch Montagefehler weitgehend ausgeschlossen.

Nietkopfformer Ergänzungsset für Vollnietschlösser Art.-Nr 130.250

Durch die Verwendung dieses Ergänzungssets ist das Kettenwerkzeug in der Lage, Vollnietschlösser zu verarbeiten. Die Handhabung ist einfach: Die Führung des Dorns gegen die beiliegende Nietformerführung auswechseln. Den Nietformer in die Führung schieben und damit ist das Werkzeug einsatzbereit. Die Kraftübertragung auf den Nietformer erfolgt über den Dorn.

- **Kette trennen**
- **Kettenschloss montieren**
- **Kettenschlossbolzen vernieten**

Schauen Sie sich unser KTW 2.5 Video auf www.kellermann-online.com an:



<http://www.kellermann-online.com/de/produkte/detail/130.150>



Trennen der Kette



Positionieren der Kettenschlossseitenlasche



Aufschieben der Kettenschlossseitenlasche



Vernieten der Kettenschlossbolzen

Artikel Bezeichnung	Artikel-Nr.	Empf.VK-Preis	Einheit
Kettenwerkzeug KTW 2.5	1 130.150	€ 119,95	Set
Positioniereinheit*	2 130.210	€ 44,95	Stück
Ersatzdorn für KTW 2.0	3 130.220	€ 5,95	Stück
Andruckadapter*	4 130.225	€ 5,95	Stück
Nietkopfformer Ergänzungsset für Vollnietschlösser*	5 130.250	€ 14,95	Set
Ersatzteilset für KTW 2.5 – Dorn 4xx, Dorn 5xx und 6xx	6 130.240	€ 14,95	Set
Upgrade set KTW 2.0 → KTW 2.5 Dorn 4xx, Dorn 5xx und 6xx, Führung, Fixierschraube, Druckschraube	7 130.260	€ 34,95	Set

KTW 2.5









*verwendbar für KTW 2.0 & KTW 2.5





Kettenwerkzeug KTW 2.5

79

Funktionsübersicht Atto®

	Atto® DF 156....	Atto® 152....	Atto® Dark 153....	Atto® RB 158....	Atto® RB Dark 159....	Atto® WL 154....	Atto® WL Dark 155....
Anbauvariante	Anbaublinker + Rück- / Bremslicht	Anbaublinker	Anbaublinker	Rück- und Bremslicht	Rück- und Bremslicht	Positionsluchte	Positionsluchte
Blinker	✓	✓	✓				
Rück-/Bremslicht	✓			✓	✓		
Positionsluchte						✓	✓
ECE-geprüft für vorne		Krafträder	Krafträder			alle Kfz	alle Kfz
ECE-geprüft für hinten	Krafträder	Krafträder	Krafträder	Krafträder	Krafträder		
Bei vorschriftsmäßigem Anbau keine TÜV-Vorführung erforderlich	✓	✓	✓	✓	✓	✓	✓
Kellermann HighPower LED Technologie	✓	✓	✓	✓	✓	✓	✓
Leistungsaufnahme in Watt ca.	1 / 1 / 1	1,5	1,5	1 / 1	1 / 1	1,5	1,5
Glasfarbe	klar	klar	stark getönt	klar	stark getönt	klar	stark getönt
Leuchtfarbe	rot / gelb	gelb	gelb	rot	rot	weiß	weiß
Maße: Länge / Ø max. (mm) ca.	14 / 10	14 / 10	14 / 10	14 / 10	14 / 10	14 / 10	14 / 10
Befestigungsgewinde	M5x0,5x6,5 mm	M5x0,5x6,5 mm	M5x0,5x6,5 mm	M5x0,5x6,5 mm	M5x0,5x6,5 mm	M5x0,5x6,5 mm	M5x0,5x6,5 mm
Nahezu unbegrenzte Lebensdauer durch IC gesteuerte LED-Ansteuerungstechnik: Longlife Protection Guard®	✓	✓	✓	✓	✓	✓	✓
Mehr Sicherheit durch die Helligkeit und das direkte Ansprechverhalten der LED	✓	✓	✓	✓	✓	✓	✓
Verpolungsschutz	✓	✓	✓	✓	✓	✓	✓
Geeignet für Gleichspannungsbordnetze	12V	12V	12V	12V	12V	12V	12V
Umfangreiches Ersatzteil- / Zubehörprogramm	✓	✓	✓	✓	✓	✓	✓
U. U. benötigtes elektronisches Zubehör (Seiten 69-73)	✓	✓	✓	✓	✓	✓	✓
Preis pro Stück	ab € 99,95	ab € 59,95	€ 64,95	ab € 59,95	€ 64,95	ab € 59,95	€ 64,95
							



Funktionsübersicht micro S + Rhombus S

	micro S DF Dark 163.100	micro S Dark 162.100	Rhombus S DF Dark 169....	Rhombus S Dark 168....	Rhombus S Extreme 167....
Anbauvariante	Anbaublinder + Rück- / Bremslicht	Anbaublinder	Anbaublinder + Rück- / Bremslicht	Anbaublinder	Anbaublinder
Blinker	✓	✓	✓	✓	✓
Rück- / Bremslicht	✓		✓		
ECE-geprüft für vorne		Krafträder		Krafträder	alle Kfz
ECE-geprüft für hinten	Krafträder	Krafträder	Krafträder	Krafträder	alle Kfz
Bei vorschriftsmäßigem Anbau keine TÜV-Vorführung erforderlich	✓	✓	✓	✓	✓
Kellermann HighPower LED Technologie	✓	✓	✓	✓	✓
Leistungsaufnahme in Watt ca.	1/1/1	2,5	1/1/1	2,5	2,5
Glasfarbe	stark getönt	stark getönt	stark getönt	stark getönt	klar
Leuchtfarbe	rot / rot / gelb	gelb	rot / rot / gelb	gelb	gelb
Maße: Länge (ohne Gewinde) / Breite / Höhe (mm) ca.	34,5/10/10,5	34,5/10/10,5	35/11,5/11,5	35/11,5/11,5	35/11,5/11,5
Befestigungsgewinde	M5x0,5x6,5 mm	M5x0,5x6,5 mm	M5x0,5x6,5 mm	M5x0,5x6,5 mm	M5x0,5x6,5 mm
Nahezu unbegrenzte Lebensdauer durch IC gesteuerte LED-Ansteuerungstechnik: Longlife Protection Guard®	✓	✓	✓	✓	✓
Mehr Sicherheit durch die Helligkeit und das direkte Ansprechverhalten der LED	✓	✓	✓	✓	✓
Verpolungsschutz	✓	✓	✓	✓	✓
Geeignet für Gleichspannungsbordnetze	12V	12V	12V	12V	12V
Umfangreiches Ersatzteil- / Zubehörprogramm	✓	✓	✓	✓	✓
U. U. benötigtes elektronisches Zubehör (Seiten 69-73)	✓	✓	✓	✓	✓
Preis pro Stück	€ 89,95	€ 69,95	€ 89,95	€ 69,95	€ 64,95
					

Funktionsübersicht Bullet 1000®

	Bullet 1000® DF 180....	Bullet 1000® Dark 184.100	Bullet 1000® Extreme 182....	Bullet 1000® PL white 183....	Bullet 1000® PL 181....	Bullet 1000® RB 186....
Anbauvariante	Anbaublinker + Rück- / Bremslicht	Anbaublinker	Anbaublinker	Anbaublinker + Positionsleuchte	Anbaublinker + Positionsleuchte	Rück- / Bremslicht
Blinker	✓	✓	✓	✓	✓	
Rück-/Bremslicht	✓					✓
Positionsleuchte				✓	✓	
Automatische Deaktivierung des Positionslichts beim Blinken				✓	✓	
ECE-geprüft für vorne		Krafträder	alle Kfz	alle Kfz	Krafträder	
ECE-geprüft für hinten	Krafträder	Krafträder	alle Kfz			Krafträder
Bei vorschriftsmäßigem Anbau keine TÜV-Vorführung erforderlich	✓	✓	✓	✓	✓	✓
Kellermann HighPower LED Technologie	✓	✓	✓	✓	✓	✓
Leistungsaufnahme in Watt ca.	1,5 / 1,5	3	3	1,5 / 1,5	3 / 1,5	1 / 2
Glasfarbe	klar	stark getönt	klar	klar	klar	klar
Leuchtfarbe	rot / gelb	gelb	gelb	weiß / gelb	gelb / gelb	rot
Maße: Länge / Ø max. (mm) ca.	50 / 39	50 / 39	50 / 39	50 / 39	50 / 39	50 / 39
Befestigungsgewinde	M8x20 mm	M8x20 mm	M8x20 mm	M8x20 mm	M8x20 mm	M8x20 mm
Nahezu unbegrenzte Lebensdauer durch IC gesteuerte LED-Ansteuerungstechnik: Longlife Protection Guard®	✓	✓	✓	✓	✓	✓
Mehr Sicherheit durch die Helligkeit und das direkte Ansprechverhalten der LED	✓	✓	✓	✓	✓	✓
Verpolungsschutz	✓	✓	✓	✓	✓	✓
Geeignet für Gleichspannungsbordnetze	12V	12V	12V	12V	12V	12V
Umfangreiches Ersatzteil- / Zubehörprogramm	✓	✓	✓	✓	✓	✓
U. U. benötigtes elektronisches Zubehör (Seiten 69-73)	✓	✓	✓	✓	✓	✓
Preis pro Stück	ab € 99,95	€ 99,95	ab € 89,95	ab € 99,95	ab € 99,95	ab € 89,95
						

Funktionsübersicht micro 1000®

	micro 1000® DF 140....	micro 1000® DF Dark 143....	micro 1000® Dark 142....	micro 1000® Extreme 160....	micro 1000® PL 141....	micro 1000® LED white 127....	micro 1000® LED 125....	micro 1000® Halogen 123....
Anbauvariante	Anbaublinker + Rück- / Bremslicht	Anbaublinker + Rück- / Bremslicht	Anbaublinker	Anbaublinker	Anbaublinker + Positionsleuchte	Anbaublinker	Anbaublinker	Anbaublinker
Blinker	✓	✓	✓	✓	✓	✓	✓	✓
Rück-/Bremslicht	✓	✓						
Positionsleuchte					✓			
ECE-geprüft für vorne			Krafträder	alle Kfz	Krafträder	Krafträder	Krafträder	
ECE-geprüft für hinten	alle Kfz	Krafträder	Krafträder	alle Kfz		Krafträder	Krafträder	Krafträder
Bei vorschriftsmäßigem Anbau keine TÜV-Vorführung erforderlich	✓	✓	✓	✓	✓	✓	✓	✓
Halogen-Technik								✓
Kellermann HighPower LED Technologie	✓	✓	✓	✓	✓	✓	✓	
Leistungsaufnahme in Watt ca.	2 / 1 / 2	1 / 1 / 1	3	3	1 / 1	2,5	2,5	6
Glasfarbe	klar	stark getönt	stark getönt	klar	klar	klar	amber	amber
Leuchtfarbe	rot / gelb	rot / gelb	gelb	gelb	weiß / gelb	gelb	gelb	gelb
Maße: Länge (ohne Gewinde) / Breite / Höhe (mm) ca.	72 / 18 / 17	72 / 18 / 17	72 / 18 / 17	72 / 18 / 17	72 / 18 / 17	72 / 18 / 17	72 / 18 / 17	72 / 18 / 17
Befestigungsgewinde	M8x20 mm	M8x20 mm	M8x20 mm	M8x20 mm	M8x20 mm	M8x20 mm	M8x20 mm	M8x20 mm
Nahezu unbegrenzte Lebensdauer durch IC gesteuerte LED-Ansteuerungstechnik: Longlife Protection Guard®	✓	✓	✓	✓	✓	✓	✓	
Mehr Sicherheit durch die Helligkeit und das direkte Ansprechverhalten der LED	✓	✓	✓	✓	✓	✓	✓	
Verpolungsschutz	✓	✓	✓	✓	✓	✓	✓	
Geeignet für Gleichspannungsbordnetze	12V	12V	12V	12V	12V/6V	12V/6V	12V/6V	12V
Umfangreiches Ersatzteil- / Zubehörprogramm	✓	✓	✓	✓	✓	✓	✓	✓
U. U. benötigtes elektronisches Zubehör (Seiten 69-73)	✓	✓	✓	✓	✓	✓	✓	✓
Preis pro Stück	ab € 79,95	€ 89,95	€ 69,95	ab € 69,95	ab € 69,95	ab € 59,95	ab € 49,95	ab € 37,95
								

Funktionsübersicht micro Rhombus

	micro Rhombus DF 146....	micro Rhombus DF Dark 149....	micro Rhombus Dark 148....	micro Rhombus Extreme 166....	micro Rhombus PL 147....	micro Rhombus 126....
Anbauvariante	Anbaublinker + Rück- / Bremslicht	Anbaublinker + Rück- / Bremslicht	Anbaublinker	Anbaublinker	Anbaublinker + Positionsleuchte	Anbaublinker
Blinker	✓	✓	✓	✓	✓	✓
Rück-/Bremslicht	✓	✓				
Positionsleuchte					✓	
ECE-geprüft für vorne			Krafträder	alle Kfz	Krafträder	Krafträder
ECE-geprüft für hinten	Krafträder	Krafträder	Krafträder	alle Kfz		Krafträder
Bei vorschriftsmäßigem Anbau keine TÜV-Vorführung erforderlich	✓	✓	✓	✓	✓	✓
Kellermann HighPower LED Technologie	✓	✓	✓	✓	✓	✓
Leistungsaufnahme in Watt ca.	1/1/1	1/1/1	3	3	1/1	2,5
Glasfarbe	klar	stark getönt	stark getönt	klar	klar	klar
Leuchtfarbe	rot / gelb	rot / gelb	gelb	gelb	weiß / gelb	gelb
Maße: Länge (ohne Gewinde) / Breite / Höhe (mm) ca.	79 / 23 / 21	79 / 23 / 21	79 / 23 / 21	79 / 23 / 21	79 / 23 / 21	79 / 23 / 21
Befestigungsgewinde	M8x20 mm	M8x20 mm	M8x20 mm	M8x20 mm	M8x20 mm	M8x20 mm
Nahezu unbegrenzte Lebensdauer durch IC gesteuerte LED-Ansteuerungstechnik: Longlife Protection Guard®	✓	✓	✓	✓	✓	✓
Mehr Sicherheit durch die Helligkeit und das direkte Ansprechverhalten der LED	✓	✓	✓	✓	✓	✓
Verpolungsschutz	✓	✓	✓	✓	✓	✓
Geeignet für Gleichspannungsbordnetze	12V	12V	12V	12V	12V/6V	12V/6V
Umfangreiches Ersatzteil- / Zubehörprogramm	✓	✓	✓	✓	✓	✓
U. U. benötigtes elektronisches Zubehör (Seiten 69-73)	✓	✓	✓	✓	✓	✓
Preis pro Stück	ab € 79,95	€ 89,95	€ 69,95	ab € 69,95	ab € 69,95	ab € 59,95
						

Funktionsübersicht BL 1000/BL 2000

	BL 2000 110....	BL 1000 Dark 122....	BL 1000 LED 120....	BL 1000 yellow 124....
Anbauvariante	Lenkerendenblinker	Lenkerendenblinker	Lenkerendenblinker	Lenkerendenblinker
Blinker	✓	✓	✓	✓
ECE-geprüft für vorne	Krafträder	Krafträder	Krafträder	Krafträder
Bei vorschriftsmäßigem Anbau keine TÜV-Vorführung erforderlich	✓	✓	✓	✓
Verbaute Gläser	1	2	2	2
Halogen-Technik				✓
Kellermann HighPower LED Technologie	✓	✓	✓	
Leistungsaufnahme in Watt ca.	4	4	4	21
Glasfarbe	getönt/klar	stark getönt	klar	amber
Leuchtfarbe	gelb	gelb	gelb	gelb
Maße: Länge (ohne Befestigung)/ Ø max/Ø Lenkerende (mm) ca.	24 / 29 / 29	59 / 32,5 / 30	59 / 32,5 / 30	65 / 36 / 30
Befestigung	vibrationsdämpfende Klemmung	vibrationsdämpfende Klemmung	vibrationsdämpfende Klemmung	vibrationsdämpfende Klemmung
Nahezu unbegrenzte Lebensdauer durch IC gesteuerte LED-Ansteuerungstechnik: Longlife Protection Guard®	✓	✓	✓	
Mehr Sicherheit durch die Helligkeit und das direkte Ansprecherhalten der LED	✓	✓	✓	
Verpolungsschutz	✓	✓	✓	
Geeignet für Gleichspannungsbordnetze	12V	12V	12V	12V
Umfangreiches Ersatzteil- / Zubehörprogramm	✓	✓	✓	✓
U. U. benötigtes elektronisches Zubehör (Seiten 69-73)	✓	✓	✓	✓
Preis pro Stück	ab € 99,95	€ 99,95	ab € 89,95	ab € 54,95
				

Abstände

vorgeschriebene Mindestabstände	vorne	zwischen den beiden Lichtaustrittsflächen der Blinker	240 mm
		zwischen der Lichtaustrittsfläche des Mittelscheinwerfers und der Lichtaustrittsfläche des Blinkers nach ECE 50 (alle außer Extreme Blinker)	75 mm
		zwischen der Lichtaustrittsfläche des Mittelscheinwerfers und der Lichtaustrittsfläche des Blinkers nach ECE 6 (Extreme Blinker)	20 mm
vorgeschriebene Mindestabstände	hinten	zwischen den beiden Lichtaustrittsflächen der Blinker	180 mm
		vertikal zum Boden	350 mm
		vom letzten Punkt des Motorrads nach vorne (max.)	300 mm
vorgeschriebene Mindestabstände Rück-/Bremslicht und Positionsleuchte	vorne/ hinten	vertikal zum Boden	250 mm

Daraus ergeben sich folgende Mindestabstände für Kellermann Blinker

Atto® DF	hinten	C	Abstand der Anbauflächen zueinander	164 mm
Atto®/ Atto® Dark	vorne	A	Abstand der Anbauflächen zueinander	232 mm
		B	zwischen der Lichtaustrittsfläche des Mittelscheinwerfers und der Anbaufläche des Blinkers	66 mm
	hinten	C	Abstand der Anbauflächen zueinander	172 mm
micro S DF Dark	hinten	C	Abstand der Anbauflächen zueinander	128 mm
micro S Dark	vorne	A	Abstand der Anbauflächen zueinander	216 mm
		B	zwischen der Lichtaustrittsfläche des Mittelscheinwerfers und der Anbaufläche des Blinkers	63 mm
	hinten	C	Abstand der Anbauflächen zueinander	156 mm
Rhombus S DF Dark	hinten	C	Abstand der Anbauflächen zueinander	136 mm
Rhombus S Dark	vorne	A	Abstand der Anbauflächen zueinander	222 mm
		B	zwischen der Lichtaustrittsfläche des Mittelscheinwerfers und der Anbaufläche des Blinkers	66 mm
	hinten	C	Abstand der Anbauflächen zueinander	162 mm
Rhombus S Extreme	vorne	A	Abstand der Anbauflächen zueinander	222 mm
		B	zwischen der Lichtaustrittsfläche des Mittelscheinwerfers und der Anbaufläche des Blinkers	11 mm
	hinten	C	Abstand der Anbauflächen zueinander	162 mm
Bullet 1000® DF	hinten	C	Abstand der Anbauflächen zueinander	138 mm
Bullet 1000® Dark	vorne	A	Abstand der Anbauflächen zueinander	208 mm
		B	zwischen der Lichtaustrittsfläche des Mittelscheinwerfers und der Anbaufläche des Blinkers	59 mm
	hinten	C	Abstand der Anbauflächen zueinander	148 mm
Bullet 1000® Extreme	vorne	A	Abstand der Anbauflächen zueinander	204 mm
		B	zwischen der Lichtaustrittsfläche des Mittelscheinwerfers und der Anbaufläche des Blinkers	3 mm
	hinten	C	Abstand der Anbauflächen zueinander	146 mm
Bullet 1000® PL white	vorne	A	Abstand der Anbauflächen zueinander	197 mm
		B	zwischen der Lichtaustrittsfläche des Mittelscheinwerfers und der Anbaufläche des Blinkers	1 mm

Bullet 1000® PL	vorne	A	Abstand der Anbauflächen zueinander	204 mm
		B	zwischen der Lichtaustrittsfläche des Mittelscheinwerfers und der Anbaufläche des Blinkers	58 mm
micro 1000® DF & DF Dark	hinten	C	Abstand der Anbauflächen zueinander	82 mm
micro 1000® Dark	vorne	A	Abstand der Anbauflächen zueinander	169 mm
		B	zwischen der Lichtaustrittsfläche des Mittelscheinwerfers und der Anbaufläche des Blinkers	35 mm
	hinten	C	Abstand der Anbauflächen zueinander	109 mm
micro 1000® Extreme	vorne	A	Abstand der Anbauflächen zueinander	169 mm
		B	zwischen der Lichtaustrittsfläche des Mittelscheinwerfers und der Anbaufläche des Blinkers	0 mm
	hinten	C	Abstand der Anbauflächen zueinander	109 mm
micro 1000® PL	vorne	A	Abstand der Anbauflächen zueinander	142 mm
		B	zwischen der Lichtaustrittsfläche des Mittelscheinwerfers und der Anbaufläche des Blinkers	21 mm
micro 1000® LED & LED white	vorne	A	Abstand der Anbauflächen zueinander	155 mm
		B	zwischen der Lichtaustrittsfläche des Mittelscheinwerfers und der Anbaufläche des Blinkers	28 mm
	hinten	C	Abstand der Anbauflächen zueinander	95 mm
micro 1000® Halogen	hinten	C	Abstand der Anbauflächen zueinander	126 mm
micro Rhombus DF & DF Dark	hinten	C	Abstand der Anbauflächen zueinander	86 mm
micro Rhombus Dark	vorne	A	Abstand der Anbauflächen zueinander	178 mm
		B	zwischen der Lichtaustrittsfläche des Mittelscheinwerfers und der Anbaufläche des Blinkers	39 mm
	hinten	C	Abstand der Anbauflächen zueinander	118 mm
micro Rhombus Extreme	vorne	A	Abstand der Anbauflächen zueinander	178 mm
		B	zwischen der Lichtaustrittsfläche des Mittelscheinwerfers und der Anbaufläche des Blinkers	0 mm
	hinten	C	Abstand der Anbauflächen zueinander	118 mm
micro Rhombus PL	vorne	A	Abstand der Anbauflächen zueinander	146 mm
		B	zwischen der Lichtaustrittsfläche des Mittelscheinwerfers und der Anbaufläche des Blinkers	23 mm
micro Rhombus	vorne	A	Abstand der Anbauflächen zueinander	164 mm
		B	zwischen der Lichtaustrittsfläche des Mittelscheinwerfers und der Anbaufläche des Blinkers	32 mm
	hinten	C	Abstand der Anbauflächen zueinander	104 mm

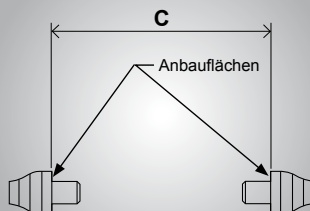
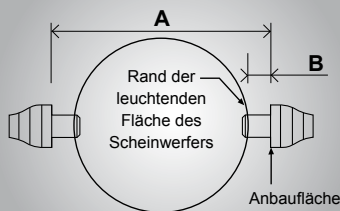

Impressum:

Kellermann GmbH

Jülicher Straße 338 | 52070 Aachen
 Telefon: +49 (0)241 / 9 38 08-0 | Fax: +49 (0)241 / 9 38 08-16
 info@kellermann-online.com | www.kellermann-online.com
 HRB 11917 AG Aachen | Ust-IdNr. DE228634888



Kellermann GmbH | Jülicher Straße 338 | 52070 Aachen | Telefon: +49 (0)241 / 9 38 08-0 | info@kellermann-online.com | www.kellermann-online.com